

ASCOM



Tài liệu hướng dẫn

LAUNCH CPR919 MAX



❖ **Copyright Information**

Copyright © 2023 by **LAUNCH TECH. CO., LTD** (also called **LAUNCH** for short). All rights reserved. No part of this publication may be reproduced, stored in a retrieval system, or transmitted in any form or by any means, electronic, mechanical, photocopying, recording or otherwise, without the prior written permission of LAUNCH. Statement: LAUNCH owns the complete intellectual property rights for the software used by this product. For any reverse engineering or cracking actions against the software, LAUNCH will block the use of this product and reserve the right to pursue their legal liabilities.

❖ **Disclaimer of Warranties and Limitation of Liabilities**

All information, illustrations, and specifications in this manual are based on the latest information available at the time of publication. The right is reserved to make changes at any time without notice. We shall not be liable for any direct, special, incidental, indirect damages or any economic consequential damages (including the loss of profits) due to the use of the document.

❖ **Thông tin bản quyền**

Bản quyền © 2023 bởi **LAUNCH TECH. CO., LTD** (gọi tắt là **LAUNCH**). Bảo lưu mọi quyền. Không phần nào của ấn phẩm này được phép sao chép, lưu trữ trong hệ thống truy xuất hoặc truyền tải dưới bất kỳ hình thức nào, bằng phương tiện điện tử, cơ học, sao chép, ghi âm hoặc cách khác, mà không có sự cho phép bằng văn bản trước của **LAUNCH**. Tuyên bố: **LAUNCH** sở hữu đầy đủ quyền sở hữu trí tuệ đối với phần mềm được sử dụng bởi sản phẩm này. Đối với bất kỳ hành động đảo ngược kỹ thuật hoặc bẻ khóa phần mềm nào, LAUNCH sẽ chặn việc sử dụng sản phẩm này và bảo lưu quyền truy cứu trách nhiệm pháp lý của họ.

❖ **Miễn trừ bảo hành và giới hạn trách nhiệm**

Tất cả thông tin, hình minh họa và thông số kỹ thuật trong tài liệu này đều dựa trên thông tin mới nhất có sẵn tại thời điểm xuất bản. Quyền được bảo lưu để thực hiện các thay đổi bất cứ lúc nào mà không cần thông báo. Chúng tôi không chịu trách nhiệm đối



với bất kỳ thiệt hại trực tiếp, đặc biệt, ngẫu nhiên, gián tiếp hoặc bất kỳ thiệt hại kinh tế hậu quả nào (bao gồm cả việc mất lợi nhuận) do việc sử dụng tài liệu này.

❖ **Sử dụng hướng dẫn này**

Hướng dẫn này chứa các hướng dẫn sử dụng thiết bị. Một số hình minh họa trong hướng dẫn này có thể chứa các mô-đun và thiết bị tùy chọn không được bao gồm trong hệ thống của bạn. Các quy ước sau được sử dụng.

❖ **Chữ in đậm**

Chữ in đậm được sử dụng để làm nổi bật các mục có thể chọn như nút và tùy chọn menu.

Ví dụ: Nhấn **OK**.

❖ **Ghi chú và thông điệp quan trọng**

Ghi chú: Một Ghi chú cung cấp thông tin hữu ích như giải thích thêm, mẹo và nhận xét.

Ví dụ: Ghi chú: Hãy nhớ tháo đầu nối VCI khỏi DLC của xe sau khi sử dụng.

⚠ **Cảnh báo**

Cảnh báo chỉ ra tình huống nguy hiểm có thể, nếu không tránh, sẽ dẫn đến thương tích nhẹ hoặc trung bình cho người vận hành hoặc người xung quanh.

Ví dụ: ⚠ Cảnh báo: Việc lấy và sử dụng DTC để khắc phục sự cố hoạt động của xe chỉ là một phần của chiến lược chẩn đoán tổng thể. Không bao giờ thay thế một bộ phận chỉ dựa trên định nghĩa DTC. Mỗi DTC có một bộ quy trình kiểm tra, hướng dẫn và sơ đồ luồng cần phải tuân theo để xác nhận vị trí của vấn đề. Thông tin này có thể được tìm thấy trong sổ tay dịch vụ của xe.

🚫 **Nguy hiểm**

Nguy hiểm chỉ ra tình huống nguy hiểm có thể hoặc sắp xảy ra, nếu không tránh, sẽ dẫn đến tử vong hoặc thương tích nghiêm trọng cho người vận hành hoặc người xung quanh.



Ví dụ: 🚫 Nguy hiểm: Nếu bạn phải lái xe để thực hiện quy trình khắc phục sự cố, luôn có người thứ hai giúp bạn. Cố gắng lái xe và vận hành công cụ chẩn đoán cùng một lúc rất nguy hiểm, và có thể gây ra tai nạn giao thông nghiêm trọng.

❖ **Minh họa**

Minh họa sử dụng trong hướng dẫn này là mẫu, màn hình thử nghiệm thực tế có thể khác nhau đối với mỗi xe được kiểm tra. Quan sát tiêu đề menu và hướng dẫn trên màn hình để chọn đúng tùy chọn.

❖ **Các biện pháp an toàn quan trọng**

Để tránh chấn thương cá nhân, thiệt hại tài sản hoặc thiệt hại ngẫu nhiên cho sản phẩm, đọc toàn bộ thông tin trong phần này trước khi sử dụng công cụ.

🚫 **NGUY HIỂM**

- Khi động cơ đang hoạt động, giữ cho khu vực dịch vụ thông thoáng hoặc gắn hệ thống loại bỏ khí thải vào hệ thống xả của động cơ. Động cơ tạo ra các hợp chất độc hại khác nhau (hydrocarbon, carbon monoxide, oxides nitrogen, v.v.) gây ra thời gian phản ứng chậm và dẫn đến tử vong hoặc thương tích nghiêm trọng.
- Vui lòng sử dụng pin và bộ sạc đi kèm. Nguy cơ nổ nếu pin được thay thế bằng loại không đúng.
- **KHÔNG** cố gắng vận hành công cụ khi đang lái xe. Có người thứ hai vận hành công cụ. Bất kỳ sự phân tâm nào cũng có thể gây tai nạn.

⚠️ **CẢNH BÁO**

- Luôn thực hiện kiểm tra ô tô trong môi trường an toàn.
- Không kết nối hoặc ngắt kết nối bất kỳ thiết bị kiểm tra nào khi động cơ đang bật hoặc đang chạy.
- Trước khi khởi động động cơ, đặt cần số ở vị trí Trung lập (đối với hộp số tay) hoặc ở vị trí Đỗ xe (đối với hộp số tự động) để tránh chấn thương.



- **KHÔNG** bao giờ hút thuốc hoặc để tia lửa hoặc ngọn lửa gần pin hoặc động cơ. Không vận hành công cụ trong môi trường dễ cháy, như trong sự hiện diện của chất lỏng dễ cháy, khí hoặc bụi nặng.
- Giữ một bình chữa cháy phù hợp cho đám cháy xăng/hóa chất/điện gần đó.
- Đeo kính bảo hộ đạt tiêu chuẩn ANSI khi kiểm tra hoặc sửa chữa xe.
- Đặt khối chặn trước bánh xe và không bao giờ để xe không có người giám sát trong khi kiểm tra.
- Hết sức cẩn thận khi làm việc xung quanh cuộn dây đánh lửa, nắp bộ phân phối, dây đánh lửa và bugi. Các thành phần này tạo ra điện áp nguy hiểm khi động cơ đang chạy.
- Để tránh làm hỏng công cụ hoặc tạo ra dữ liệu sai, hãy đảm bảo rằng pin của xe được sạc đầy và kết nối với DLC (Data Link Connector) của xe là rõ ràng và chắc chắn.
- Pin ô tô chứa axit sulfuric có hại cho da. Trong quá trình hoạt động, tránh tiếp xúc trực tiếp với pin ô tô. Giữ nguồn lửa xa khỏi pin mọi lúc.
- Giữ công cụ khô ráo, sạch sẽ, không có dầu, nước hoặc mỡ. Sử dụng chất tẩy nhẹ trên một khăn sạch để lau bên ngoài thiết bị khi cần thiết.
- Giữ quần áo, tóc, tay, dụng cụ, thiết bị kiểm tra, v.v. xa tất cả các bộ phận động cơ đang chuyển động hoặc nóng.
- cất giữ công cụ và phụ kiện ở khu vực khóa, ngoài tầm với của trẻ em.
- Không sử dụng công cụ khi đứng trong nước.
- Không để công cụ hoặc bộ sạc tiếp xúc với mưa hoặc điều kiện ẩm ướt. Nước xâm nhập vào công cụ hoặc bộ sạc làm tăng nguy cơ bị điện giật.
- Công cụ này là một đơn vị kín. Không có bộ phận nào bên trong có thể được sửa chữa bởi người dùng. Tất cả các sửa chữa bên trong phải được thực hiện bởi cơ sở sửa chữa được ủy quyền hoặc kỹ thuật viên có trình độ. Nếu có bất kỳ thắc mắc nào, vui lòng liên hệ với đại lý.



- Giữ công cụ xa các thiết bị từ tính vì bức xạ của chúng có thể làm hỏng màn hình và xóa dữ liệu lưu trữ trên công cụ.
- Không cố gắng thay thế pin lithium có thể sạc lại bên trong. Liên hệ với đại lý để thay thế tại nhà máy.
- Không ngắt kết nối pin hoặc bất kỳ cáp nối nào trong xe khi công tắc đánh lửa đang bật, vì điều này có thể tránh làm hỏng các cảm biến hoặc ECU.
- Không đặt bất kỳ vật từ tính nào gần ECU. Ngắt kết nối nguồn cung cấp cho ECU trước khi thực hiện bất kỳ hoạt động hàn nào trên xe.
- Hết sức cẩn thận khi thực hiện bất kỳ thao tác nào gần ECU hoặc cảm biến. Hãy tự nối đất khi tháo rời PROM, nếu không ECU và cảm biến có thể bị hỏng do tĩnh điện.
- Khi kết nối lại đầu nối dây ECU, hãy đảm bảo nó được gắn chặt, nếu không các phần tử điện tử, chẳng hạn như IC bên trong ECU, có thể bị hỏng.

THÔNG BÁO FCC

FCC ID: XUJX431PROV5

Chú ý: Thiết bị này đã được kiểm tra và xác nhận tuân thủ các giới hạn cho thiết bị kỹ thuật số loại B, theo quy định tại phần 15 của Quy tắc FCC. Những giới hạn này được thiết kế để cung cấp sự bảo vệ hợp lý chống lại sự can thiệp có hại trong các lắp đặt dân cư. Thiết bị này phát ra, sử dụng và có thể tỏa ra năng lượng tần số vô tuyến và, nếu không được lắp đặt và sử dụng theo hướng dẫn, có thể gây ra sự can thiệp có hại đối với thông tin liên lạc vô tuyến. Tuy nhiên, không có sự đảm bảo rằng sự can thiệp sẽ không xảy ra trong một lắp đặt cụ thể. Nếu thiết bị này gây ra sự can thiệp có hại đối với tín hiệu radio hoặc truyền hình, điều này có thể được xác định bằng cách tắt và bật thiết bị, người dùng nên thử khắc phục sự can thiệp bằng một hoặc nhiều biện pháp sau:

- Định hướng lại hoặc di chuyển ăng-ten thu.
- Tăng khoảng cách giữa thiết bị và bộ thu.
- Kết nối thiết bị vào một ổ cắm trên một mạch khác với mạch mà bộ thu đang kết nối.



- Tham khảo ý kiến của nhà phân phối hoặc kỹ thuật viên radio/truyền hình có kinh nghiệm để được giúp đỡ.

Thiết bị đã được đánh giá để đáp ứng các yêu cầu về phơi nhiễm RF chung. Giá trị SAR cao nhất được báo cáo cho các điều kiện truyền tín hiệu đơn lẻ và đồng thời đều dưới mức tối đa. Người dùng cuối phải được thông báo về các yêu cầu hoạt động để đảm bảo tuân thủ yêu cầu về phơi nhiễm RF.

Thiết bị này tuân thủ các yêu cầu cơ bản và các quy định liên quan khác của Chỉ thị Thiết bị Radio 2014/53/EU. Các tần số RF có thể được sử dụng ở Châu Âu mà không bị hạn chế.



MỤC LỤC

I. GIỚI THIỆU	11
1.1 Hồ sơ sản phẩm	11
1.3 Các thành phần & điều khiển	14
1.3.1 Máy tính bảng hiển thị.....	14
1.3.2 Đầu nối VCI.....	15
1.4 Thông số kỹ thuật.....	16
1.4.1 Máy tính bảng hiển thị.....	16
1.4.2 Đầu nối VCI.....	17
II. SỬ DỤNG BAN ĐẦU.....	17
2.1 Sạc & Bật máy.....	17
2.2 Bố cục màn hình.....	18
2.3 Các cử chỉ cơ bản.....	18
2.4 Thay đổi ngôn ngữ hệ thống.....	18
2.5 Điều chỉnh độ sáng.....	19
2.6 Đặt thời gian chờ	19
2.7 Cài đặt mạng.....	19
III. BẮT ĐẦU SỬ DỤNG	19
3.1 Đăng ký & Cập nhật	20
3.2 Màn hình chính	22
IV. KẾT NỐI	23
4.1 Chuẩn bị	23
4.2 Kết nối xe.....	24



V. CHẨN ĐOÁN.....	26
5.1 Chẩn đoán thông minh.....	26
5.2 Chẩn đoán thủ công	29
5.2.1 Health Report (Quick Test)	33
5.2.2 System Scan	35
5.2.3 System Selection.....	36
5.3 Lịch sử chẩn đoán.....	45
5.4 Phản hồi	45
VI. CHỨC NĂNG DỊCH VỤ (ĐẶT LẠI)	46
VII. CẬP NHẬT PHẦN MỀM.....	46
7.1 Cập nhật phần mềm Chẩn đoán & Ứng dụng.....	46
7.2 Cập nhật phần mềm thường xuyên sử dụng.....	47
7.3 Gia hạn Đăng ký.....	48
VIII. THÔNG TIN NGƯỜI DÙNG	48
8.1 Báo cáo của tôi.....	48
8.2 VCI	48
8.3 Quản lý VCI.....	49
8.4 Kích hoạt VCI	49
8.5 Cập nhật Firmware	49
8.6 Đơn hàng của tôi.....	49
8.7 Thẻ gia hạn đăng ký	49
8.8 Hồ sơ	49
8.9 Thay đổi mật khẩu.....	49
8.10 Cài đặt	49



8.10.1 Đơn vị.....	50
8.10.2 Thông tin cửa hàng	50
8.10.3 Cài đặt máy in	50
8.10.4 Xóa bộ nhớ đệm	50
8.10.5 Giới thiệu	50
8.10.6 Đăng nhập/Đăng xuất.....	50
8.11 Xóa phần mềm chẩn đoán	50
IX. CÁC MODULE KHÁC.....	51
9.1 Mẫu có thể kiểm tra.....	51
9.2 Cài đặt máy tính bảng	51
9.3 Tập	51
9.4 Cập nhật hệ thống	51
9.5 Trình quản lý ghi âm	51
9.6 Máy tính.....	51
9.7 Trình duyệt.....	51
9.8 Gmail	52
9.9 Máy ảnh.....	52
9.10 Thư viện ảnh	52
9.11 Công cụ	52
9.11.1 TPMS (Thiết bị cài đặt cảm biến áp suất lốp).....	52
9.11.2 BST360 (Thiết bị kiểm tra pin).....	52
9.11.3 Videoscope (Camera nội soi)	52
X. CÂU HỎI THƯỜNG GẶP (FAQ).....	53
10.1 Làm thế nào để tiết kiệm pin?	53



10.2 Làm thế nào để kết nối giắc cắm chẩn đoán xe không phải OBD II?.....	53
10.3 Lỗi giao tiếp với ECU của xe?	53
10.4 Không thể vào hệ thống ECU của xe?.....	54
10.5 Làm thế nào để tải ứng dụng chẩn đoán sau khi reset máy tính bảng?...	54
10.6 Phải làm gì nếu ngôn ngữ của phần mềm chẩn đoán xe không khớp với ngôn ngữ hệ thống?	54
10.7 Làm thế nào để lấy lại mật khẩu đăng nhập?	55

I. GIỚI THIỆU

1.1 Hồ sơ sản phẩm

Sản phẩm này kế thừa công nghệ chẩn đoán tiên tiến của **LAUNCH** và có các đặc điểm nổi bật như phủ sóng nhiều loại xe, chức năng mạnh mẽ và cung cấp kết quả kiểm tra chính xác.

Thông qua việc kết nối không dây/có dây đơn giản giữa thiết bị VCI (Giao Diện Giao Tiếp Xe) và máy tính bảng hiển thị, sản phẩm thực hiện chẩn đoán lỗi xe toàn diện cho tất cả các mẫu xe và tất cả các hệ thống, bao gồm Đọc DTC, Xóa DTC, Đọc Dữ Liệu Dòng, Kiểm Tra Hoạt Động và Chức Năng Đặc Biệt.



Sản phẩm có các tính năng sau:



- **Chẩn đoán thông minh:** Module này cho phép bạn sử dụng thông tin VIN của xe hiện tại để truy cập dữ liệu (bao gồm thông tin xe, hồ sơ chẩn đoán lịch sử) từ máy chủ đám mây để thực hiện kiểm tra nhanh, loại bỏ việc đoán mò và lựa chọn menu thủ công từng bước.
- **Chẩn đoán tại chỗ:** Theo hướng dẫn trên màn hình để bắt đầu phiên chẩn đoán từng bước.
- **Chức năng dịch vụ:** Cung cấp các chức năng lập trình, đặt lại, học lại và nhiều chức năng dịch vụ khác để giúp xe trở lại trạng thái hoạt động sau khi sửa chữa hoặc thay thế. Các bài kiểm tra có sẵn thay đổi tùy theo nhà sản xuất xe, năm sản xuất và mẫu xe.
- **Cập nhật một chạm:** Cho phép bạn cập nhật phần mềm chẩn đoán của bạn trực tuyến.
- **Cửa hàng:** Cho phép bạn đăng ký một số phần mềm hoặc chức năng dịch vụ bổ sung không tích hợp trong công cụ trực tuyến.
- **Lịch sử chẩn đoán:** Chức năng này cung cấp truy cập nhanh đến các xe đã kiểm tra và người dùng có thể chọn xem báo cáo kiểm tra hoặc tiếp tục từ lần hoạt động cuối cùng, mà không cần bắt đầu lại từ đầu.

- **Phản hồi:** Cho phép bạn gửi vấn đề xe cho chúng tôi để phân tích và khắc phục sự cố.
- **Mẫu có thể kiểm tra:** Gọi nhanh để xem các mẫu xe mà công cụ hỗ trợ.

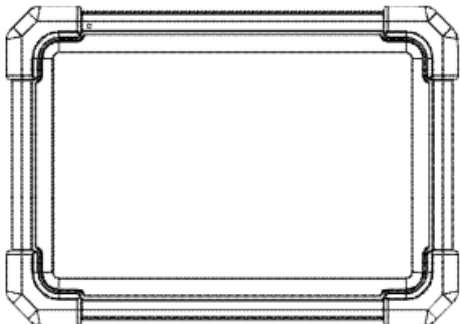
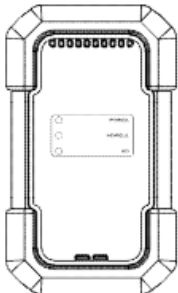
1.2 Bộ sản phẩm

Danh sách đóng gói dưới đây chỉ mang tính chất tham khảo. Đối với các điểm đến khác nhau, các phụ kiện có thể khác nhau. Để biết thêm chi tiết, vui lòng tham khảo từ người bán hoặc kiểm tra danh sách đóng gói đi kèm với công cụ này.

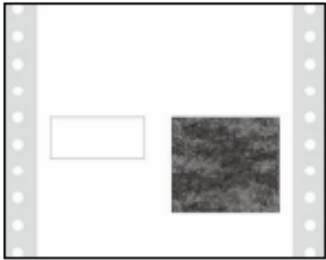
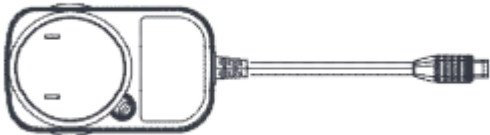
	<p>Máy tính bảng hiển thị x 1</p> <p>Hiển thị kết quả kiểm tra.</p>
	<p>VCI Kết nối x 1</p> <p>Thiết bị để truy cập dữ liệu trực tiếp của xe.</p>
	<p>Dây chẩn đoán x 1</p> <p>Kết nối đầu nối VCI với ổ cắm chẩn đoán OBD II của xe. Dây có thể được tách thành hai phần: cáp dữ liệu HDB15F đến HD15F và bộ chuyển đổi HD15M đến OBDII.</p>

	<p>Phiếu kích hoạt x 1</p> <p>Một tờ giấy chứa Số Seri sản phẩm và Mã Kích Hoạt để đăng ký sản phẩm.</p>
	<p>Adapter nguồn (Thay đổi theo khu vực bán hàng).</p> <p>Sạc máy tính bảng qua ổ cắm AC.</p>
	<p>Cáp USB Type-A đến Type-C x 1</p> <ul style="list-style-type: none">• Kết nối công cụ chẩn đoán với ổ cắm AC / PC để sạc / trao đổi dữ liệu.• Kết nối đầu nối VCI với công cụ chẩn đoán để thực hiện chẩn đoán xe.
	<p>Sách Hướng Dẫn Nhanh x 1</p>

1.3 Các thành phần & điều khiển

Có hai thành phần chính của hệ thống chẩn đoán:

- **Máy tính bảng hiển thị** – bộ xử lý và màn hình chính của hệ thống (Xem Chương 1.3.1).
- **Thiết bị VCI** – thiết bị để truy cập dữ liệu xe (Xem Chương 1.3.2).

1.3.1 Máy tính bảng hiển thị

Máy tính bảng hoạt động như hệ thống xử lý trung tâm, được sử dụng để nhận và phân tích dữ liệu xe trực tiếp từ thiết bị VCI và sau đó xuất kết quả kiểm tra.

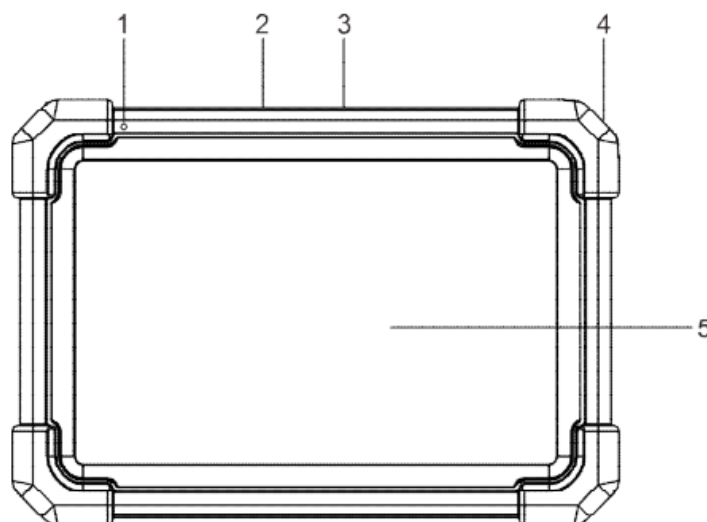

💡 Chú thích

1. Microphone

2. Cổng USB Type-A:

- Kết nối với đầu nối VCI để thực hiện chẩn đoán xe qua cáp USB.
- Kết nối với thiết bị lưu trữ USB bên ngoài để trao đổi dữ liệu.

3. Cổng USB Type-C:

- Kết nối với ổ cắm AC để sạc.
- Kết nối với PC để trao đổi dữ liệu

4. Phím Power:

- Trong chế độ Tắt, nhấn giữ trong 3 giây để bật máy tính bảng.

- Trong chế độ **Bật**:
 - Nhấn một lần để kích hoạt màn hình LCD nếu màn hình LCD tắt. Nhấn một lần để tắt màn hình LCD nếu màn hình LCD sáng.
 - Nhấn và giữ trong 3 giây để tắt máy tính bảng.
 - Nhấn và giữ trong 8 giây để thực hiện tắt máy cưỡng bức.

5. Màn LCD: Hiển thị kết quả kiểm tra.

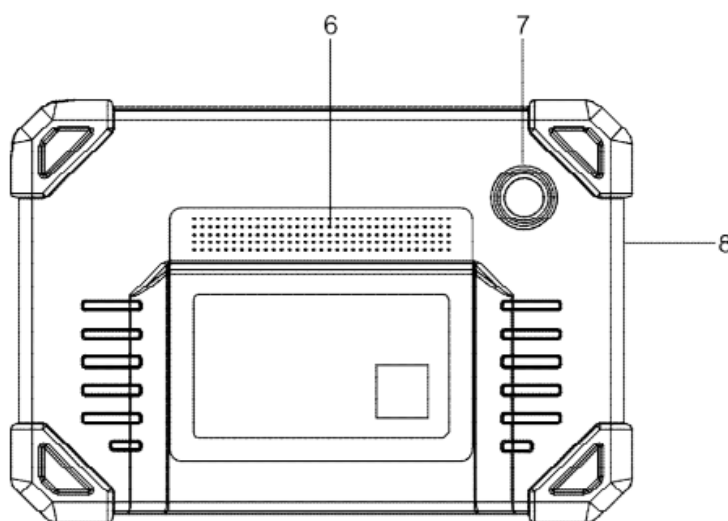

Chú thích

6. Loa
7. Camera sau
8. Microphone

1.3.2 Đầu nối VCI

Đầu nối VCI hoạt động như một thiết bị giao tiếp với xe, được sử dụng để kết nối với ổ cắm DLC (Data Link Connector) của xe qua dây chẩn đoán để đọc dữ liệu xe và sau đó gửi dữ liệu đó đến máy tính bảng.

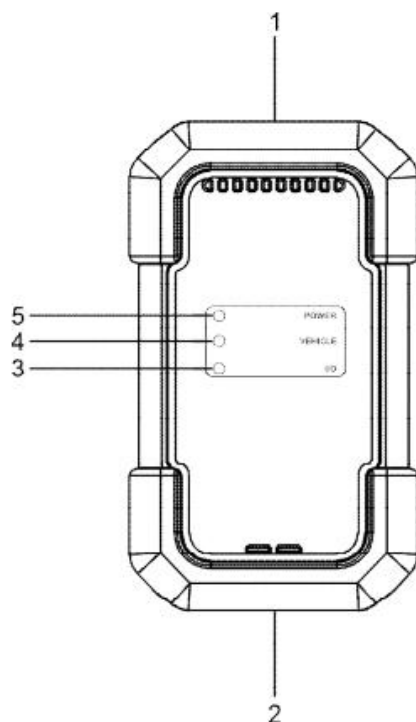

💡 Chú thích

1. **Đầu nối chân đoán OBD-15**
2. **Cổng USB:** Kết nối VCI với máy tính bảng để thực hiện chẩn đoán xe qua cáp USB.
3. **Đèn hiển thị I/O:**
 - Sáng màu xanh dương khi VCI đang giao tiếp với máy tính bảng qua kết nối không dây.
 - Sáng màu đỏ khi VCI đang kết nối với máy tính bảng qua cáp USB.
4. **Đèn hiển thị VEHICLE:**
 - Sáng màu xanh lá và nhấp nháy khi VCI đang giao tiếp với xe.
5. **Đèn hiển thị POWER:**
 - Sáng màu đỏ liên tục khi VCI đang được cấp nguồn.

1.4 Thông số kỹ thuật

1.4.1 Máy tính bảng hiển thị

- Hệ điều hành: Android
- Bộ nhớ: 4GB
- Lưu trữ: 64GB



- Màn hình: Màn hình cảm ứng điện dung 7 inch với độ phân giải 1024 x 600 pixels
- Camera: Camera 8.0MP phía sau
- Kết nối:
 - Wi-Fi (802.11a/b/g/n/ac)
 - Bluetooth
- Nhiệt độ hoạt động: 0°C ~ 50°C
- Nhiệt độ lưu trữ: -20°C ~ 70°C

1.4.2 Đầu nối VCI

- Điện áp hoạt động: 9 ~ 18V
- Công suất tiêu thụ: $\leq 2.0W$
- Kích thước: 118.3mm x 69.5mm x 32mm
- Nhiệt độ hoạt động: 0°C ~ 50°C
- Độ ẩm tương đối: 20% ~ 90%

II. SỬ DỤNG BAN ĐẦU

2.1 Sạc & Bật máy

- Bước 1: Sử dụng adapter nguồn đi kèm để sạc máy tính bảng.
- Bước 2: Sau khi sạc hoàn tất, nhấn nút **POWER** để bật máy tính bảng. Hệ thống sẽ bắt đầu khởi động và sau đó vào màn hình chính.





Chú ý: Nếu pin không được sử dụng trong thời gian dài hoặc pin bị hết hoàn toàn, việc công cụ không bật lên khi đang sạc là điều bình thường. Vui lòng sạc trong khoảng 5 phút và sau đó bật máy tính bảng lên.

⚠ Cảnh báo: Vui lòng sử dụng adapter nguồn đi kèm để sạc công cụ của bạn. Chúng tôi không chịu trách nhiệm cho bất kỳ thiệt hại hoặc tổn thất nào phát sinh do việc sử dụng các adapter nguồn khác ngoài adapter được cung cấp.

Nhấn giữ nút **POWER** trong 3 giây, một menu tùy chọn sẽ xuất hiện trên màn hình. Nhấn chọn **Power off/Restart** để tắt/mở lại máy tính bảng.

2.2 Bố cục màn hình

Có năm nút trên màn hình ở dưới cùng:

-  **Home:** Chuyển đến màn hình chính của Android.
-  **Recent App:** Xem các ứng dụng gần đây và các ứng dụng đang chạy.
-  **VCI Connection:** Hiển thị trạng thái kết nối của thiết bị VCI.
-  **Screenshot:** Chụp ảnh màn hình hiện tại.
-  **Back:** Quay lại màn hình trước đó.

2.3 Các cử chỉ cơ bản

- **Nhấn một lần:** Chọn một mục hoặc mở một chương trình.
- **Nhấn đúp:** Phóng to để văn bản trên trang web xuất hiện trong một cột phù hợp với màn hình máy tính bảng của bạn.
- **Nhấn giữ:** Nhấn và giữ vào giao diện hoặc khu vực hiện tại cho đến khi một menu ngữ cảnh xuất hiện trên màn hình, sau đó thả tay ra.
- **Kéo:** Di chuyển giữa các trang khác nhau.

2.4 Thay đổi ngôn ngữ hệ thống

Công cụ hỗ trợ nhiều ngôn ngữ hệ thống. Để thay đổi ngôn ngữ của công cụ, vui lòng thực hiện các bước sau:

- Bước 1: Từ màn hình chính, chạm vào **Other Modules** → **Settings** → **System** → **Language & input** → **Languages**.
- Bước 2: Chạm vào **Add a language**, sau đó chọn ngôn ngữ mong muốn từ danh sách.
- Bước 3: Nhấn và giữ ngôn ngữ mong muốn, kéo nó lên đầu màn hình và thả tay ra. Hệ thống sẽ chuyển sang ngôn ngữ mục tiêu.



2.5 Điều chỉnh độ sáng

Chú ý: Giảm độ sáng của màn hình giúp tiết kiệm pin.

- Bước 1: Từ màn hình chính, chạm vào **Other Modules** → **Settings** → **Display** → **Brightness level**.
- Bước 2: Kéo thanh trượt để điều chỉnh độ sáng.

2.6 Đặt thời gian chờ

Nếu không có hoạt động nào trong khoảng thời gian chờ đã định, màn hình sẽ tự động khóa và hệ thống sẽ vào chế độ ngủ để tiết kiệm năng lượng.

- Bước 1: Từ màn hình chính, chạm vào **Other Modules** → **Settings** → **Display** → **Advanced** → **Sleep**.
- Bước 2: Chọn thời gian chờ mong muốn.

2.7 Cài đặt mạng

Máy tính bảng có Wi-Fi tích hợp sẵn để kết nối internet. Khi bạn trực tuyến, bạn có thể đăng ký công cụ của mình, lướt web, tải ứng dụng, kiểm tra cập nhật phần mềm, v.v.

- Bước 1: Từ màn hình chính, chạm vào **Other Modules** → **Settings** → **Network & Internet** → **WLAN**.
- Bước 2: Kéo công tắc Wi-Fi đến **ON**, máy tính bảng sẽ bắt đầu tìm kiếm các mạng không dây có sẵn.
- Bước 3: Chọn một mạng không dây:
 - Nếu mạng được chọn là mạng mở, máy tính bảng sẽ tự động kết nối.
 - Nếu mạng được chọn là mạng mã hóa, bạn sẽ cần nhập mật khẩu mạng.
- Bước 4: Khi "**Connected**" xuất hiện, điều đó cho thấy kết nối Wi-Fi đã hoàn tất.

Chú ý: Khi không cần sử dụng Wi-Fi, hãy tắt tính năng này để tiết kiệm pin.

III. BẮT ĐẦU SỬ DỤNG

Đối với người dùng mới, bạn cần thực hiện quy trình đăng ký người dùng trước khi bắt đầu.

3.1 Đăng ký & Cập nhật

Thực hiện các bước sau để đăng nhập và cập nhật:

- Bước 1: Chạm vào **Login** ở góc trên bên phải của màn hình chính, cửa sổ đăng nhập sau sẽ xuất hiện.

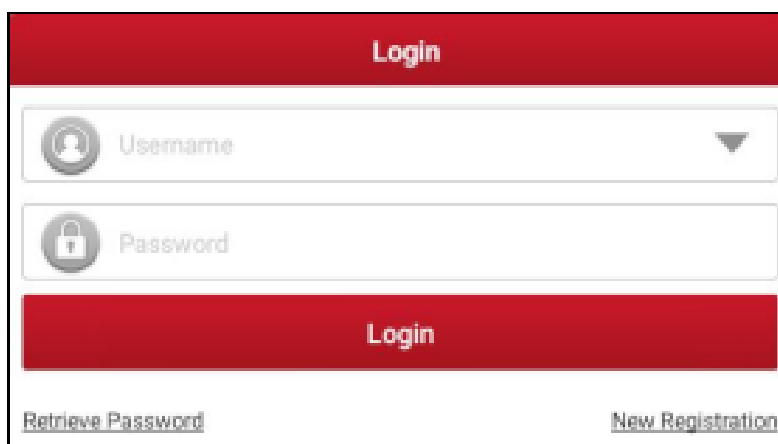

The screenshot shows a login interface with a red header containing the word "Login". Below the header are two input fields: "Username" with a person icon and a dropdown arrow, and "Password" with a lock icon. A red "Login" button is positioned below these fields. At the bottom, there are two links: "Retrieve Password" on the left and "New Registration" on the right.

- Nếu bạn là người dùng mới, hãy làm theo mục A để tiếp tục.
- Nếu bạn đã đăng ký làm thành viên, hãy chuyển đến mục B để đăng nhập vào hệ thống trực tiếp.
- Trong trường hợp bạn quên mật khẩu, hãy tham khảo mục C để đặt lại mật khẩu mới.

3.1.1 Nếu bạn là người dùng mới, chạm vào New Registration để vào trang đăng ký.

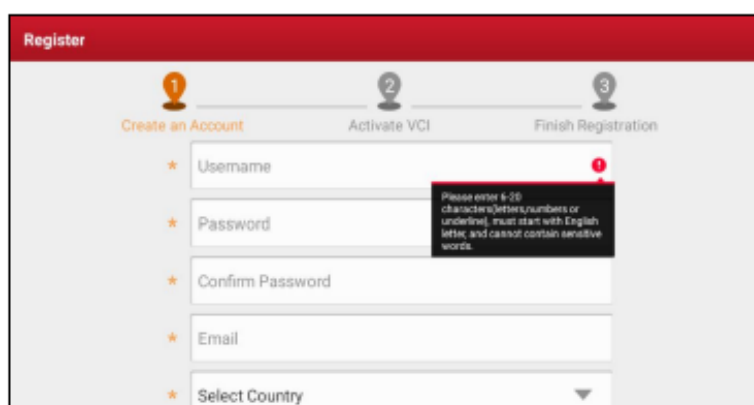

The screenshot shows a registration interface with a red header containing the word "Register". Below the header are three steps: "1 Create an Account", "2 Activate VCI", and "3 Finish Registration". The "Create an Account" step is active. It contains several input fields: "Username", "Password", "Confirm Password", "Email", and "Select Country". A red error message is displayed over the "Password" field: "Please enter 6-20 characters (letters, numbers or underline), must start with English letter, and cannot contain sensitive words."

- Bước 1: Điền thông tin vào từng trường (Các mục có dấu * phải được điền). Sau khi nhập xong, chạm vào **Register**, màn hình sau sẽ xuất hiện:

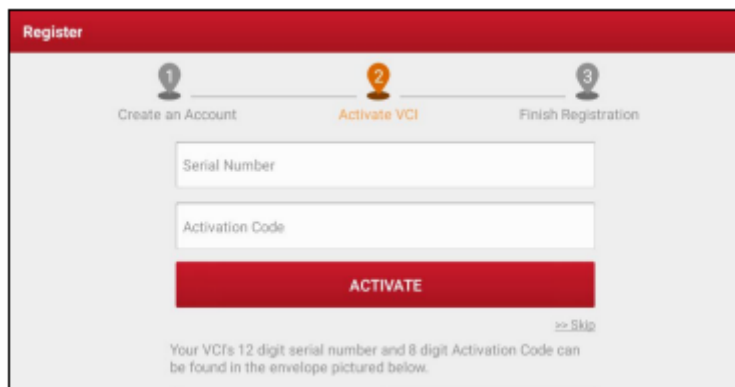

- Bước 2: Nhập Số Seri Sản Phẩm 12 chữ số và Mã Kích Hoạt 8 chữ số (có thể lấy từ phong bì mật khẩu), sau đó chạm vào **Activate**.



- Bước 3: Chạm vào **OK** để điều hướng đến trung tâm cập nhật và cập nhật tất cả phần mềm có sẵn. Xem Chương 7 để biết hướng dẫn chi tiết.

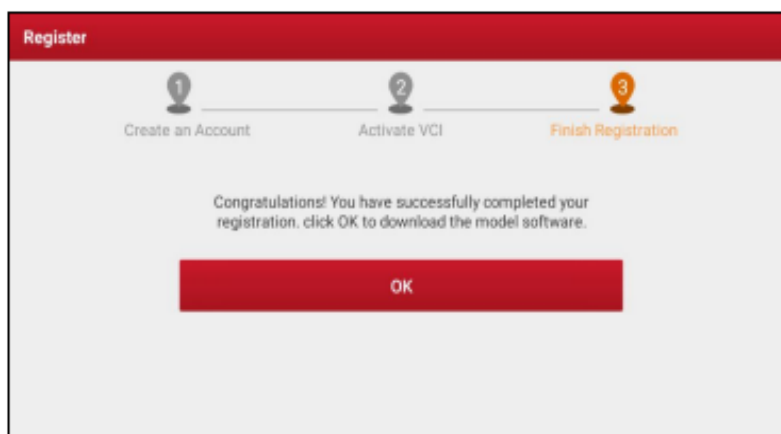

- Bước 4: Sau khi đăng ký thành công, kết nối không dây giữa máy tính bảng và thiết bị VCI sẽ được thiết lập tự động và người dùng không cần phải cấu hình lại.

3.1.2 Nếu bạn đã đăng ký làm thành viên, nhập tên và mật khẩu của bạn, sau đó chạm vào Login để vào màn hình chính trực tiếp.

Chú ý: Máy tính bảng có chức năng lưu tự động. Khi tên người dùng và mật khẩu được nhập chính xác, hệ thống sẽ tự động lưu trữ thông tin đó. Lần sau bạn đăng nhập vào hệ thống, bạn sẽ không cần phải nhập tài khoản thủ công.

3.1.3 Nếu bạn quên mật khẩu, chạm vào Retrieve password và sau đó làm theo hướng dẫn trên màn hình để đặt mật khẩu mới.

3.2 Màn hình chính

Màn hình chính chủ yếu bao gồm các mục sau:

Tên	Mô tả
Intelligent Diagnose	<ul style="list-style-type: none">• Lấy dữ liệu xe từ máy chủ đám mây để thực hiện kiểm tra nhanh qua việc đọc VIN, nhằm tránh các lỗi phát sinh từ việc chọn menu từng bước.• Kiểm tra các hồ sơ sửa chữa lịch sử trực tuyến.
Local Diagnose	Chẩn đoán xe thủ công.
Software Update	Cập nhật phần mềm chẩn đoán xe và APK.
Diagnostic History	<ul style="list-style-type: none">• Truy cập các báo cáo chẩn đoán từ các xe đã kiểm tra trước đó.• Tiếp tục thao tác trước đó mà không phải bắt đầu lại từ đầu.
Feedback	Gửi phản hồi cho 20 nhật ký chẩn đoán gần đây để phân tích sự cố.

Service Function	Cung cấp các chức năng mã hóa, đặt lại, học lại và nhiều chức năng dịch vụ khác, giúp xe trở lại trạng thái hoạt động sau khi sửa chữa hoặc thay thế.
Mall	Đăng ký thêm phần mềm hoặc chức năng dịch vụ không có trong công cụ chẩn đoán trực tuyến.
Info Center	Bao gồm thông tin sản phẩm và tài liệu hướng dẫn.
User Info	Quản lý VCI, báo cáo của tôi, thay đổi mật khẩu, cấu hình máy in Wi-Fi, thực hiện cài đặt hệ thống và đăng xuất, v.v.
Other Modules	Bao gồm các mẫu xe có thể kiểm tra, hướng dẫn sản phẩm, Câu hỏi thường gặp và một số ứng dụng hệ thống thường dùng.

IV. KẾT NỐI

4.1 Chuẩn bị

- **Bật** chìa khóa xe.
- **Điện áp pin xe** trong khoảng 11-14 volts.
- **Van ga** ở trạng thái đóng.
- **Tìm vị trí DLC** (Data Link Connector).

DLC thường nằm cách trung tâm bảng đồng hồ khoảng 30 cm, dưới hoặc xung quanh bên ghế lái đối với hầu hết các xe. Đối với một số xe có thiết kế đặc biệt, vị trí DLC có thể khác. Tham khảo hình dưới đây để biết vị trí cụ thể.

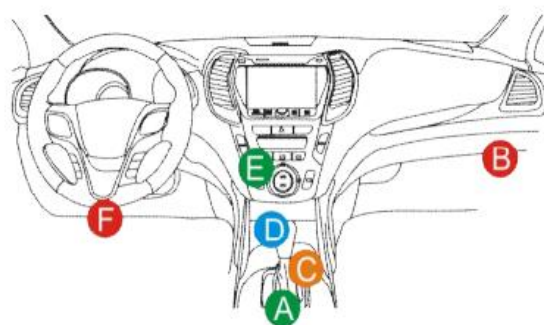

Chú thích

- A. Opel, Volkswagen, Audi
- B. Honda
- C. Volkswagen
- D. Opel, Volkswagen, Citroen
- E. Changan
- F. Hyundai, Daewoo, Kia, Honda, Toyota, Nissan, Mitsubishi, Renault, Opel, BMW, Mercedes-Benz, Mazda, Volkswagen, Audi, GM, Chrysler, Peugeot, Regal, Beijing Jeep, Citroen và các mẫu xe phổ biến khác.

Nếu không tìm thấy DLC, hãy tham khảo sách hướng dẫn dịch vụ của xe để biết vị trí.

4.2 Kết nối xe

Phương pháp kết nối thiết bị VCI với DLC của xe phụ thuộc vào cấu hình của xe như sau:

- Một xe được trang bị hệ thống quản lý OBD II cung cấp cả kết nối truyền thông và nguồn điện 12V thông qua một cổng DLC tiêu chuẩn.
- Một xe không được trang bị hệ thống quản lý OBD II cung cấp kết nối truyền thông thông qua cổng DLC, và trong một số trường hợp cung cấp nguồn điện 12V qua ổ cắm thuốc lá hoặc kết nối với pin của xe.

Đối với các xe OBDII, sử dụng cáp chẩn đoán đi kèm (cáp dữ liệu HDB15F đến HD15F + bộ chuyển đổi HD15M đến OBD II) để kết nối thiết bị VCI với cổng DLC của xe.

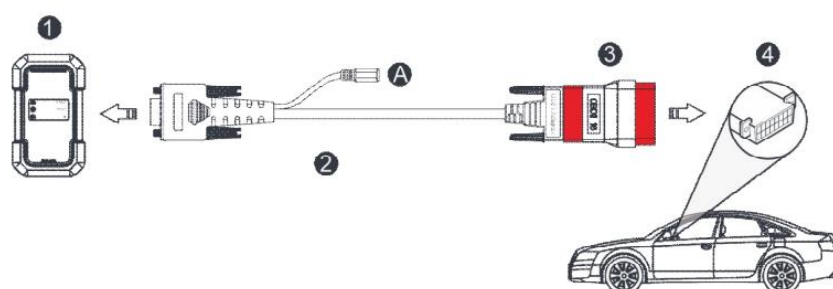

💡 Chú thích

1. VCI
2. Cáp dữ liệu HDB15F đến HD15F
3. Bộ chuyển đổi HD15M đến OBD II
4. Cổng DLC của xe.

Đối với xe không phải OBDII, tham khảo hình trên để thực hiện kết nối.

- Bước 1: Chọn bộ chuyển đổi phù hợp từ bộ chuyển đổi không phải 16 pin (bán riêng) theo loại cổng DLC của xe (4).
- Bước 2: Nối lỏng các ốc giữ của cáp dữ liệu HDB15F đến HD15F (2) và ngắt kết nối bộ chuyển đổi HD15M đến OBD16 (3) khỏi cáp dữ liệu.
- Bước 3: Kết nối cáp dữ liệu (2) với bộ chuyển đổi mục tiêu theo hình trên và siết chặt các ốc. Các bước khác cũng sẽ áp dụng.

Chú ý: Nếu chân của DLC bị hỏng hoặc không cung cấp đủ điện, bạn có thể lấy nguồn điện bằng một trong các phương pháp sau:

G. Cáp kẹp pin (không bao gồm):

Kết nối một đầu của cáp kẹp pin vào ổ cắm nguồn của cáp chẩn đoán, và đầu còn lại vào bình ắc quy của xe.

H. Cáp ổ cắm thuốc lá (không bao gồm):

Kết nối một đầu của cáp ổ cắm thuốc lá vào ổ cắm nguồn của cáp chẩn đoán, và đầu còn lại vào ổ cắm thuốc lá của xe.

Nếu bạn chọn thực hiện chẩn đoán xe qua cáp dữ liệu, hãy kết nối một đầu của cáp dữ liệu vào thiết bị VCI và đầu còn lại vào cổng USB của máy tính bảng.

V. CHẨN ĐOÁN

5.1 Chẩn đoán thông minh

Thông qua việc truyền thông không dây đơn giản giữa máy tính bảng hiển thị và VCI, bạn có thể dễ dàng lấy thông tin VIN (Số nhận dạng xe) của xe hiện tại. Khi VIN được xác định thành công, hệ thống sẽ truy xuất thông tin từ máy chủ từ xa và hướng dẫn bạn đến trang thông tin xe mà không cần chọn từng menu thủ công.

Trang thông tin xe liệt kê tất cả các hồ sơ chẩn đoán lịch sử của xe, giúp kỹ thuật viên nắm bắt toàn bộ lỗi của xe. Thêm vào đó, trên trang này còn có tính năng gọi nhanh đến chẩn đoán địa phương và các chức năng chẩn đoán để giảm thời gian vòng quanh và tăng năng suất.

Chú ý:

- Trước khi sử dụng chức năng này, hãy đảm bảo rằng VCI đã được kết nối đúng cách với cổng DLC của xe. Để biết chi tiết kết nối, xem chương 4.2 "Kết nối xe".
- Cần có kết nối mạng ổn định để sử dụng chức năng này.
 - Bước 1: Nhấn vào **Chẩn đoán thông minh** trên màn hình chính để bắt đầu ghép nối với VCI.
 - Bước 2: Sau khi ghép nối hoàn tất, máy tính bảng sẽ bắt đầu đọc VIN của xe.

B. Nếu VIN có thể được tìm thấy từ cơ sở dữ liệu máy chủ từ xa, màn hình sau sẽ xuất hiện:



- Bước 1: Nhấn vào **Chẩn đoán** để bắt đầu một phiên chẩn đoán mới.
- Bước 2: Nhấn vào **Lịch sử quét** để xem hồ sơ sửa chữa lịch sử. Nếu có các hồ sơ, chúng sẽ được liệt kê trên màn hình theo thứ tự ngày. Nếu không có hồ sơ nào, màn hình sẽ hiển thị “Không Có Hồ Sơ”.



Scan History				
2020 05/14	Number of diagnostic systems:3	Quantity of DTCs:3	07:33:47	View Record
2020 03/12	Number of diagnostic systems:0	Quantity of DTCs:0	02:17:02	View Record
	Number of diagnostic systems:3	Quantity of DTCs:3	02:16:00	View Record
Mazda VIN LV3FDAMA37N000000				Quick Access

- Bước 3: Nhấn vào **Xem hồ sơ** để xem chi tiết của báo cáo chẩn đoán hiện tại.
- Bước 4: Để thực hiện các chức năng khác, nhấn vào **Truy cập nhanh** để trực tiếp chuyển đến màn hình chọn chức năng. Chọn chức năng mong muốn để bắt đầu một phiên chẩn đoán mới.

C. Nếu máy tính bảng không thể truy cập thông tin VIN, màn hình sau sẽ xuất hiện:

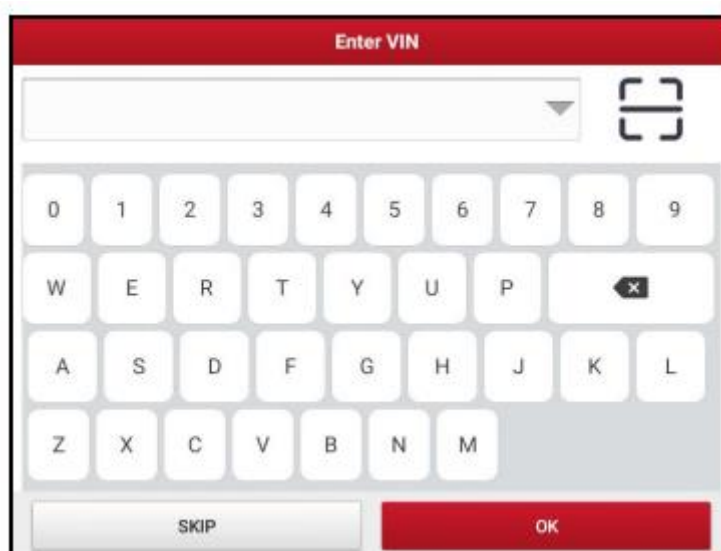

Enter VIN

0 1 2 3 4 5 6 7 8 9

W E R T Y U P

A S D F G H J K L





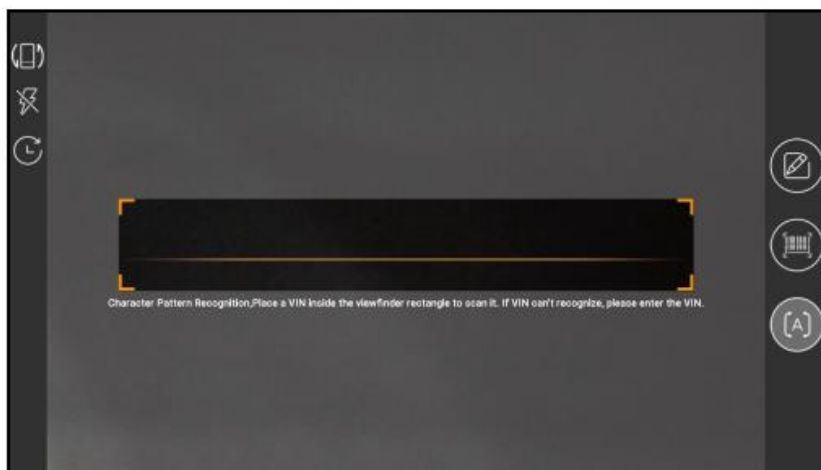

Z X C V B N M

SKIP OK

- Bước 1: Nhấn vào trường nhập liệu để nhập VIN trực tiếp, sau đó nhấn **OK**. Nếu VIN tồn tại trên máy chủ từ xa, hệ thống sẽ chuyển đến màn hình chọn chức năng chẩn đoán.
- Bước 2: Nhấn vào để khởi động mô-đun nhận diện VIN.



Đặt VIN vào trong hình chữ nhật của kính ngắm để quét. Vị trí dễ nhận diện nhất của số VIN thường là ở góc trên bên trái của bảng điều khiển xe. Các vị trí khác bao gồm cửa lái hoặc cột xe, và tấm chắn lửa dưới nắp capo.

- Nhấn vào  để chuyển đổi chế độ hiển thị của màn hình.
- Nhấn vào  để bật đèn flash của camera.
- Nhấn vào  để chọn VIN từ danh sách hồ sơ nếu VIN của xe đã được quét trước đó.
- Nhấn vào  để nhập VIN bằng tay nếu máy tính bảng không nhận diện được VIN của xe.
- Nhấn vào  để quét mã vạch VIN. Nếu mã vạch VIN không thể nhận diện được, vui lòng nhập VIN bằng tay.
- Nhấn vào  để quét ký tự VIN. Nếu ký tự VIN không thể nhận diện được, vui lòng nhập VIN bằng tay.

Sau khi quét, màn hình sẽ tự động hiển thị kết quả.

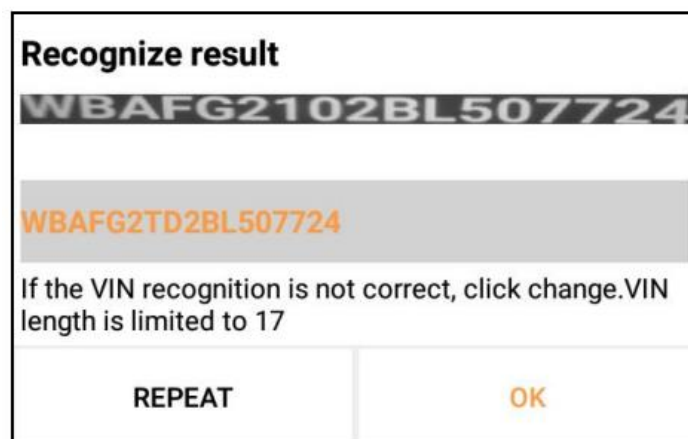

► Nếu VIN được quét không chính xác, nhấn vào trường kết quả để chỉnh sửa và sau đó nhấn **OK**.

► Để quét lại, nhấn vào **REPEAT**.

Nếu VIN tồn tại trên máy chủ từ xa, hệ thống sẽ chuyển đến màn hình chọn chức năng chẩn đoán.

5.2 Chẩn đoán thủ công

Trong chế độ này, bạn cần thực hiện các lệnh theo menu và sau đó làm theo hướng dẫn trên màn hình để tiếp tục.

Nhấn vào **Local Diagnose (OBD)** để vào trang chọn xe.

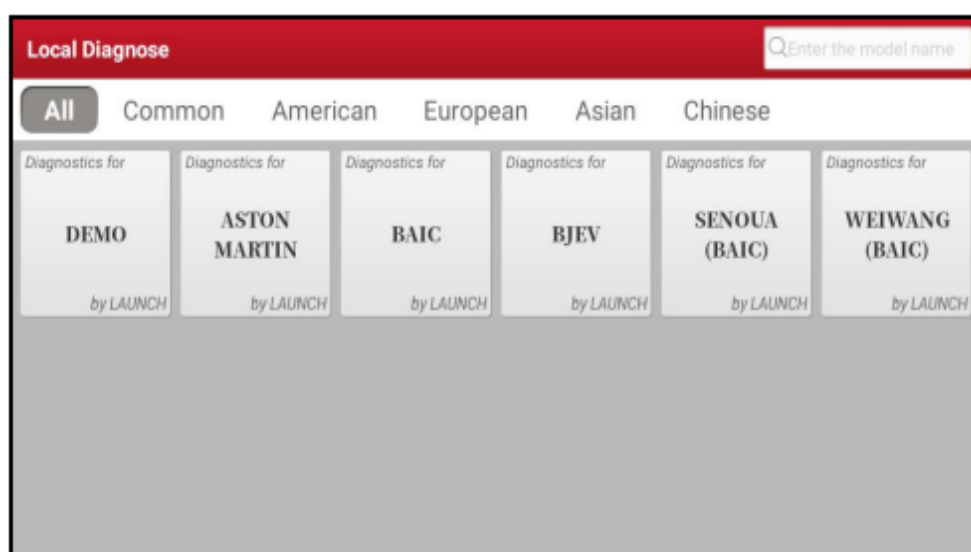

Các Nút Chức Năng:

- **All:** Nhấn vào để xem tất cả các mẫu xe mà máy tính bảng hỗ trợ.
- **Common:** Nhấn vào để tạo danh sách phần mềm chẩn đoán thường dùng hoặc xóa một số phần mềm khỏi danh sách.
- **Mỹ/Châu Âu/Châu Á/Trung Quốc:** Hiển thị tất cả các thương hiệu xe của Mỹ/Châu Âu/Châu Á/Trung Quốc.
- **DEMO:** Chương trình mô phỏng chỉ dành cho mục đích đào tạo.
- **ASTON MARTIN và các thương hiệu khác:** Chương trình chẩn đoán nâng cao với thông tin đặc thù của nhà sản xuất.

Lấy **Demo (Phiên bản 15.32)** làm ví dụ để hướng dẫn cách chẩn đoán xe:

- Bước 1: Chọn phiên bản phần mềm chẩn đoán: Nhấn vào **DEMO** để chuyển sang Bước 2.

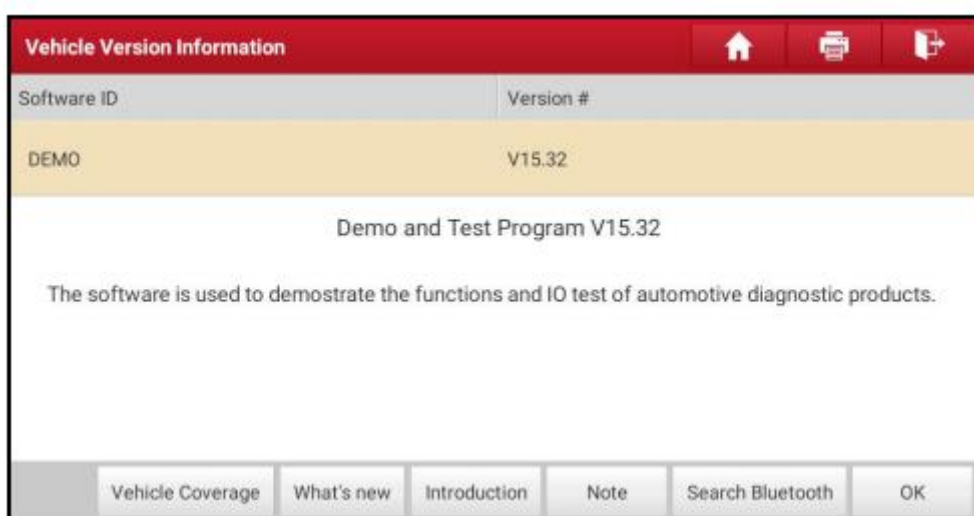

Các Nút Trên Màn Hình:

- **Phạm vi xe:** Nhấn vào để xem các mẫu xe mà phần mềm chẩn đoán hiện tại hỗ trợ.
- **Tin mới:** Nhấn vào để xem các mục tối ưu hóa và cải tiến.
- **Giới thiệu:** Nhấn vào để kiểm tra danh sách chức năng của phần mềm.

Lưu ý: Nhấn vào để đọc các lưu ý khi sử dụng phần mềm chẩn đoán hiện tại.

- **Tìm Bluetooth:** Nhấn vào để tìm kiếm các VCI có sẵn. Sau khi VCI được kích hoạt thành công, nó sẽ được liên kết với tài khoản người dùng và ghép nối với máy tính bảng tự động. (Lưu ý: Không cần kết nối Bluetooth cho chương trình DEMO.)
- **OK:** Nhấn vào để chuyển sang bước tiếp theo.

Thanh công cụ chẩn đoán chứa một số nút cho phép bạn in dữ liệu hiển thị hoặc thực hiện các điều khiển khác. Nó hiển thị ở góc trên bên phải của màn hình và xuất hiện trong suốt phiên chẩn đoán. Dưới đây là mô tả ngắn gọn về các nút của thanh công cụ chẩn đoán:

 **Trang chủ:** Trở về màn hình chính.

 **In:** Nhấn vào để in màn hình hiện tại. Trước khi in, bạn cần cấu hình máy in không dây. Xem Chương 8.10.3.

 **Thoát:** Thoát khỏi ứng dụng chẩn đoán.

- Bước 2: **Chọn mẫu xe** (thay đổi tùy theo các phiên bản khác nhau): Chọn mẫu xe mong muốn. Ở đây, chúng ta lấy Ford làm ví dụ để hướng dẫn cách chẩn đoán xe.

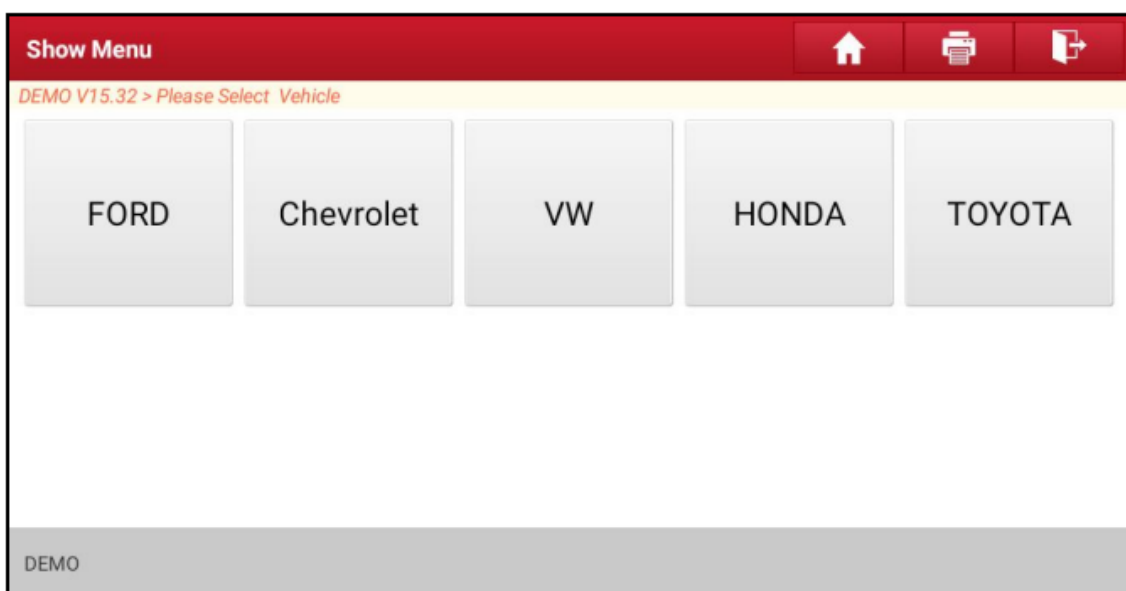

- **Bước 3: Turn the ignition key to ON:** Đặt công tắc đánh lửa ở chế độ bật.

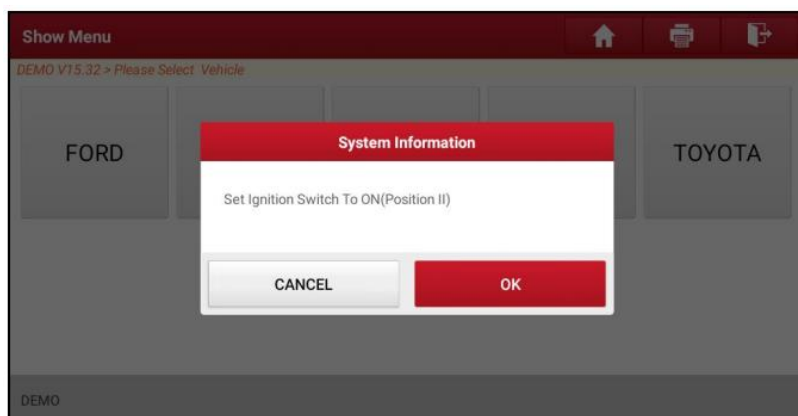

- **Bước 4: Read vehicle information:** Sau khi đọc thông tin xe, hãy kiểm tra lại xem thông tin xe có chính xác không. Nếu đúng, nhấn **Yes** để tiếp tục.

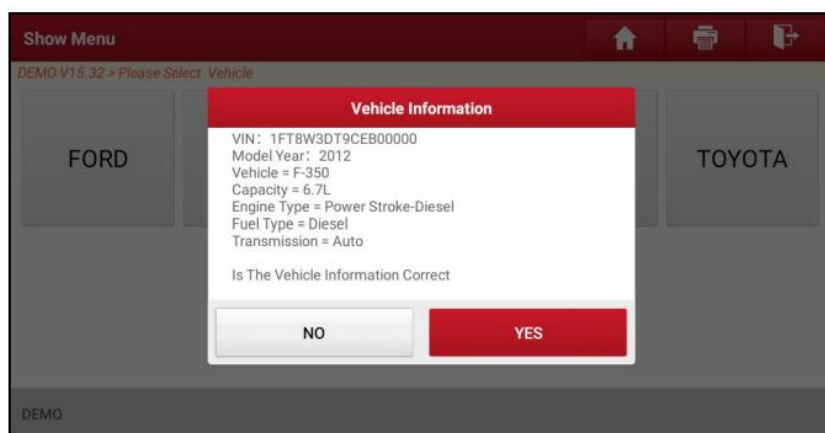

- Bước 5: Select test item:** Chọn mục kiểm tra mong muốn để tiếp tục.

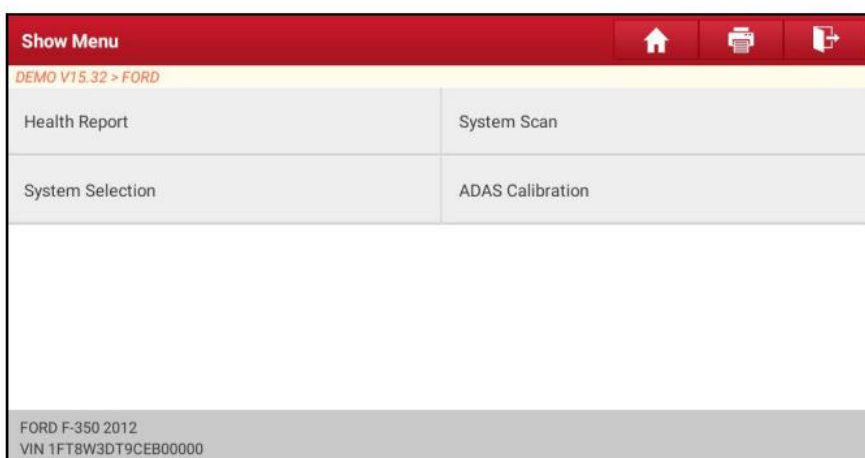

5.2.1 Health Report (Quick Test)

Chức năng này có thể khác nhau tùy theo từng loại xe. Nó cho phép bạn nhanh chóng truy cập tất cả các đơn vị điều khiển điện tử (ECU) của xe và tạo ra một báo cáo chi tiết về tình trạng của xe.

Trên màn hình chọn mục kiểm tra, hãy chạm vào **Health Report** và bật công tắc đánh lửa. Hệ thống sẽ bắt đầu quét các ECU. Khi quá trình quét hoàn tất, màn hình sau sẽ xuất hiện:

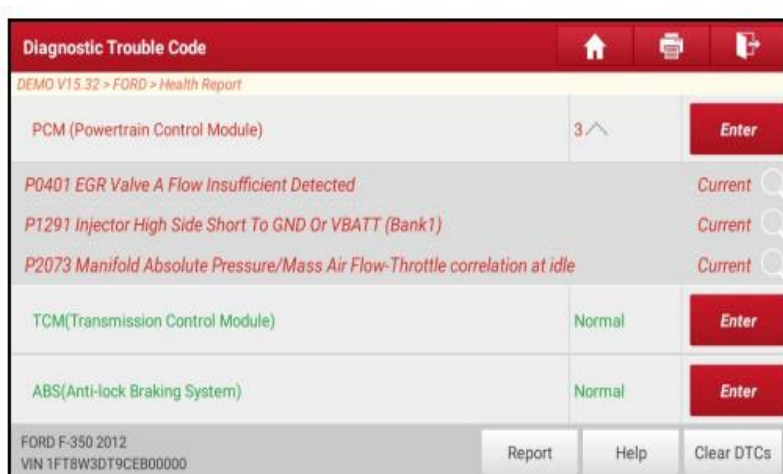

Hệ thống kiểm tra có mã lỗi sẽ xuất hiện bằng màu đỏ, trong khi các hệ thống hoạt động bình thường sẽ hiển thị bằng màu đen (bình thường).

Lưu ý: Mã lỗi chẩn đoán (DTC) hoặc mã lỗi có thể được sử dụng để xác định các hệ thống hoặc linh kiện của động cơ đang gặp sự cố. Không bao giờ thay thế một linh kiện chỉ dựa trên định nghĩa DTC. Việc truy xuất và sử dụng DTC để khắc phục sự cố hoạt động của xe chỉ là một phần của chiến lược chẩn đoán tổng thể. Hãy tuân theo các quy trình kiểm tra (trong sách hướng dẫn dịch vụ của xe), hướng dẫn và sơ đồ quy trình để xác nhận vị trí của vấn đề.

Nút trên màn hình:

- **Nhập:** Nhấn để vào màn hình chọn chức năng chẩn đoán.
- **Tìm kiếm:** Chọn một mã lỗi chẩn đoán nhất định và nhấn để truy xuất nó trong công cụ tìm kiếm.
- **Báo cáo:** Nhấn để lưu kết quả chẩn đoán dưới dạng báo cáo sức khỏe.



Lưu ý: Báo cáo chẩn đoán được phân loại thành ba loại: Báo cáo Trước Sửa chữa, Báo cáo Sau Sửa chữa và Quét Chẩn đoán. Dù bạn lưu báo cáo dưới dạng loại nào, loại báo cáo sẽ được gán một nhãn ở góc trên bên phải của báo cáo chẩn đoán để dễ dàng nhận diện.

Nhấn để chọn loại báo cáo từ danh sách tùy chọn và nhập thông tin cần thiết, sau đó nhấn **OK**.

Lưu ý: Để thuận tiện cho việc so sánh báo cáo trước và sau sửa chữa và có kết quả kiểm tra chính xác, hãy đảm bảo bạn lưu đúng loại báo cáo chẩn đoán. Để lưu báo cáo dưới dạng báo cáo chẩn đoán thông thường, chọn Quét Chẩn đoán.

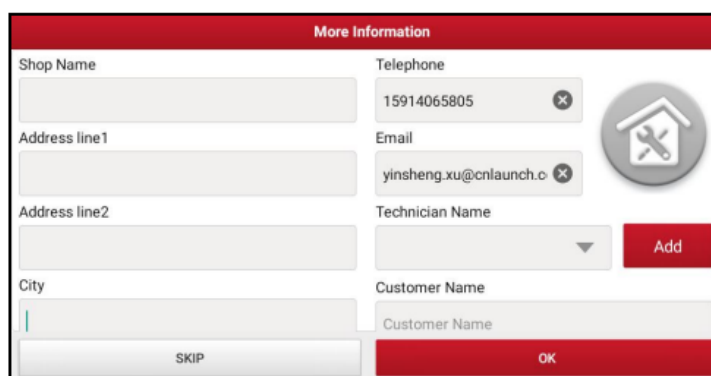

Lưu ý: Để nhập thông tin của xưởng sửa chữa, nhấn vào ô nhập liệu để điền thông tin. Ngoài ra, bạn cũng có thể thiết lập thông tin này trong **User Info** → **Settings** → **Shop Information**.

Khi bạn đã cấu hình thông tin, nó sẽ được tự động thêm vào mỗi khi bạn lưu báo cáo chẩn đoán. Tất cả thông tin về phương tiện và xưởng sửa chữa sẽ được gán dưới dạng thẻ trên báo cáo chẩn đoán.

Để bỏ qua thông tin xưởng sửa chữa, nhấn vào **Skip** để chuyển đến màn hình chi tiết báo cáo.



Trên màn hình chi tiết báo cáo, nhấn vào **Save** để lưu lại báo cáo. Tất cả các báo cáo chẩn đoán được lưu trong mục **Report → Health Report**.

- **Help:** Nhấn vào để xem thông tin trợ giúp cho mục DTC đã chọn.
- **Clear DTCs:** Nhấn vào để xóa các mã lỗi chẩn đoán hiện có.

Lưu ý: Xóa mã DTC không khắc phục các vấn đề gây ra mã lỗi. Nếu không thực hiện sửa chữa thích hợp để khắc phục vấn đề gây ra mã lỗi, mã lỗi sẽ xuất hiện trở lại và đèn cảnh báo động cơ sẽ sáng khi vấn đề xuất hiện trở lại.

5.2.2 System Scan

Tùy chọn này cho phép bạn quét nhanh các hệ thống đã được cài đặt trên xe.

Trên màn hình chọn mục kiểm tra, nhấn vào **System Scan**, hệ thống sẽ bắt đầu quét các hệ thống. Sau khi quá trình quét hoàn tất, màn hình sau sẽ xuất hiện.

Select Test Item	
DEMO V15.32 > FORD > System Scan	
System Name	Result
PCM (Powertrain Control Module)	Equipped
TCM(Transmission Control Module)	Equipped
ABS(Anti-lock Braking System)	Equipped
RCM (Restraint Control Module)	Equipped
BCM(Body Control Module)	Equipped
FORD F-350 2012 VIN 1FT8W3DT9CEB00000	

Nhấn vào hệ thống mong muốn để đi đến màn hình chọn chức năng chẩn đoán. Để biết thêm chi tiết về các thao tác chẩn đoán, vui lòng tham khảo Chương 5.2.3.

5.2.3 System Selection

Tùy chọn này cho phép bạn chọn hệ thống kiểm tra và chức năng một cách thủ công từng bước.

Trên màn hình chọn mục kiểm tra, nhấn vào **System Selection**, màn hình sẽ hiển thị như sau:

Show Menu	
DEMO V15.32 > FORD > System Selection	
PCM (Powertrain Control Module)	TCM(Transmission Control Module)
ABS(Anti-lock Braking System)	RCM (Restraint Control Module)
BCM(Body Control Module)	IMMO(Immobilizer)
APIM (Accessory Protocol Interface Module)	PAM (Parking Assist Module)
ICM1 (Information Center Module)	DDM (Driver Door Module)
FORD F-350 2012 VIN 1FT8W3DT9CEB00000	

Vuốt màn hình từ dưới lên để xem các hệ thống của xe trên trang tiếp theo.

Nhấn vào hệ thống mong muốn (ví dụ PCM) để chuyển đến màn hình chọn chức năng chẩn đoán.

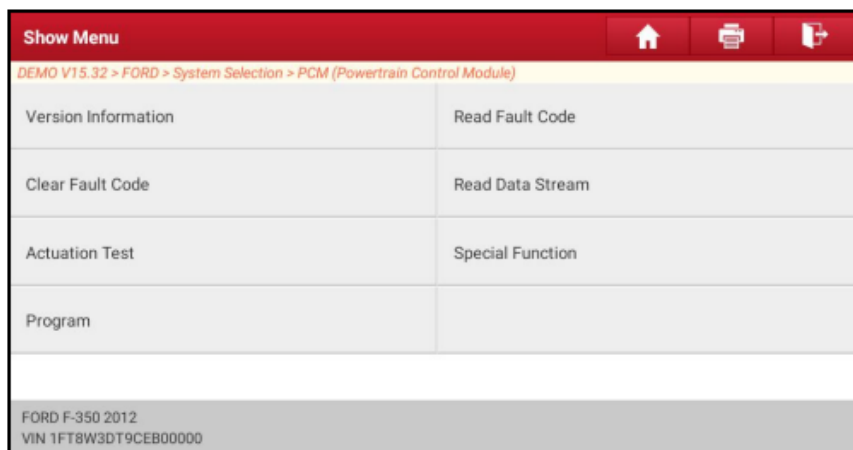

Chú ý: Các phương tiện khác nhau có các menu chẩn đoán khác nhau.

A. Thông tin phiên bản

Chức năng này được sử dụng để đọc thông tin phiên bản của chế độ hệ thống, VIN của xe, phần mềm và ECU.

B. Đọc mã lỗi

Chức năng này hiển thị thông tin chi tiết của các mã lỗi DTC được lấy từ hệ thống điều khiển của xe.

⚠ Cảnh báo: Việc lấy và sử dụng mã lỗi DTC để xử lý sự cố vận hành xe chỉ là một phần của chiến lược chẩn đoán tổng thể. Không bao giờ thay thế một bộ phận chỉ dựa vào định nghĩa DTC. Mỗi mã DTC có một bộ quy trình kiểm tra, hướng dẫn và sơ đồ mà phải được tuân theo để xác nhận vị trí của vấn đề. Thông tin này có thể được tìm thấy trong sổ tay dịch vụ của xe.

Trên màn hình chọn chức năng chẩn đoán, nhấn Đọc mã lỗi, màn hình sẽ hiển thị kết quả chẩn đoán.

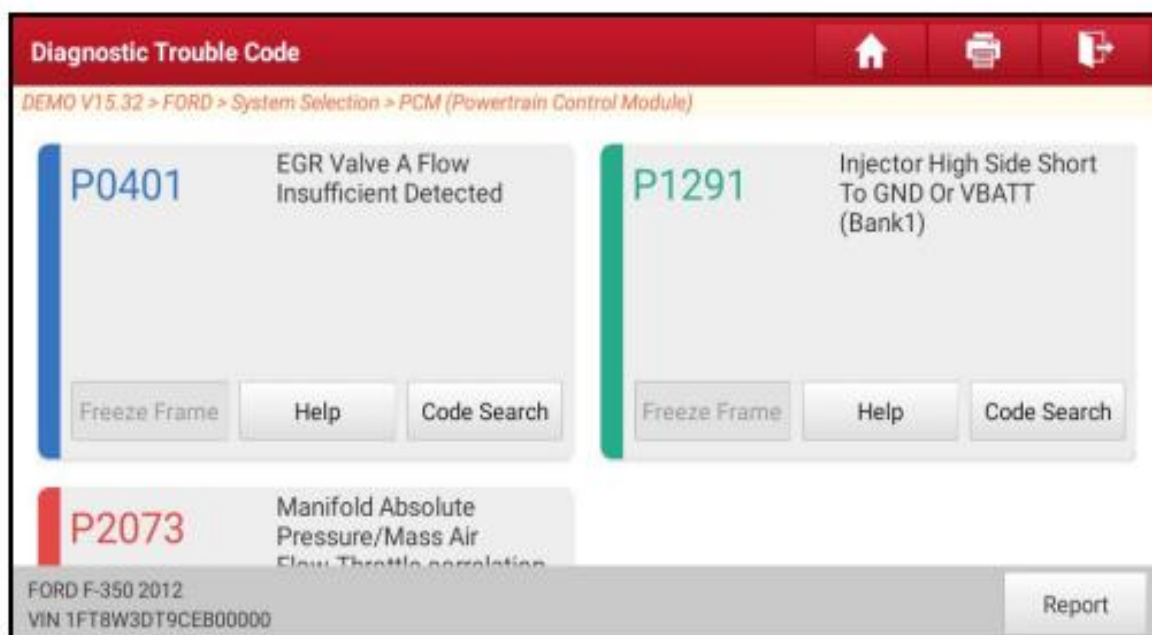

Các nút trên màn hình:

- **Freeze Frame:** Khi một lỗi liên quan đến khí thải xảy ra, một số điều kiện của xe sẽ được ghi lại bởi máy tính trên xe. Thông tin này được gọi là dữ liệu khung hình đông. Dữ liệu khung hình đông bao gồm một bản chụp nhanh các giá trị tham số quan trọng tại thời điểm mã lỗi DTC được thiết lập.
- **Help:** Nhấn để xem thông tin trợ giúp.
- **Code Search:** Nhấn để tìm thêm thông tin về mã DTC hiện tại trực tuyến.
- **Report:** Nhấn để lưu dữ liệu hiện tại dưới định dạng văn bản. Tất cả các báo cáo được lưu trong **User Info** → **My Report** → **Diagnostic Report**.

C. Xóa mã lỗi

Chức năng này cho phép bạn xóa các mã lỗi khỏi xe sau khi đọc các mã đã lấy từ xe và thực hiện một số sửa chữa nhất định. Trước khi thực hiện chức năng này, hãy chắc chắn rằng chìa khóa đánh lửa của xe đang ở vị trí ON và động cơ đã tắt.

Xóa mã DTC không khắc phục vấn đề gây ra mã lỗi. Nếu không thực hiện sửa chữa đúng cách để khắc phục vấn đề gây ra mã lỗi, các mã lỗi sẽ xuất hiện lại và đèn cảnh báo động cơ sẽ sáng lên ngay khi vấn đề gây ra mã DTC xuất hiện trở lại.

Trên màn hình chọn chức năng chẩn đoán, nhấn **Xóa Mã Lỗi**, màn hình sau sẽ xuất hiện.

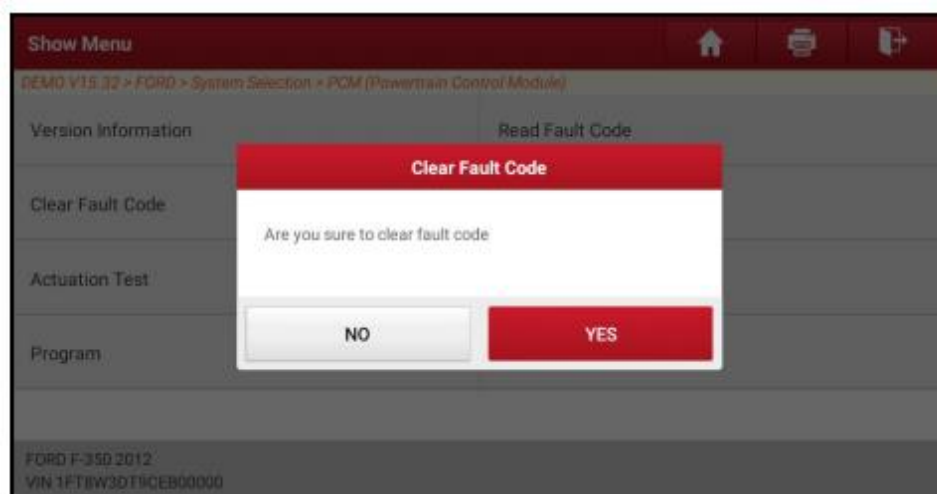

Nhấn **YES**, hệ thống sẽ tự động xóa mã lỗi hiện tại.

Lưu ý: Sau khi xóa mã lỗi, bạn nên truy xuất mã lỗi một lần nữa hoặc bật chìa khóa đánh lửa và truy xuất mã lỗi lại. Nếu vẫn còn mã lỗi trong hệ thống, hãy kiểm tra mã lỗi bằng hướng dẫn chẩn đoán của nhà sản xuất, sau đó xóa mã lỗi và kiểm tra lại.

D. Đọc dữ liệu trực tiếp

Tùy chọn này cho phép bạn xem và ghi lại (ghi chép) dữ liệu trực tiếp theo thời gian thực. Dữ liệu này, bao gồm trạng thái hoạt động hiện tại của các tham số và/hoặc thông tin cảm biến, có thể cung cấp cái nhìn tổng quan về hiệu suất của xe. Nó cũng có thể được sử dụng để hướng dẫn sửa chữa xe.

⚠ Cảnh báo: Nếu bạn phải lái xe để thực hiện quy trình chẩn đoán, luôn luôn có một người thứ hai giúp đỡ. Việc cố gắng vừa lái xe vừa điều khiển công cụ chẩn đoán là rất nguy hiểm và có thể gây ra tai nạn giao thông nghiêm trọng.

Lưu ý: Thông tin hoạt động của xe theo thời gian thực (Dữ liệu trực tiếp) mà máy tính trên xe cung cấp cho công cụ chẩn đoán cho mỗi cảm biến, bộ truyền động, công tắc, v.v. được gọi là Dữ liệu nhận diện tham số (PID).

Trên màn hình chọn chức năng chẩn đoán, nhấn vào **Đọc dữ liệu trực tiếp**, màn hình sau sẽ xuất hiện.

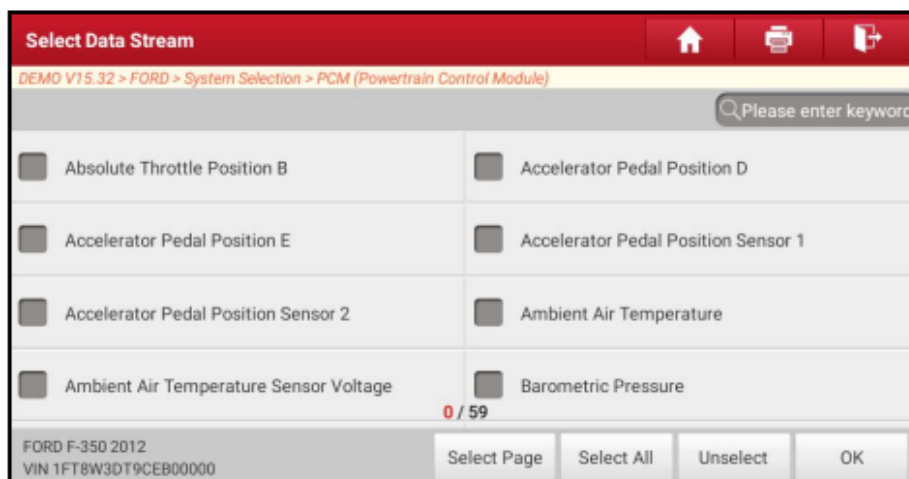



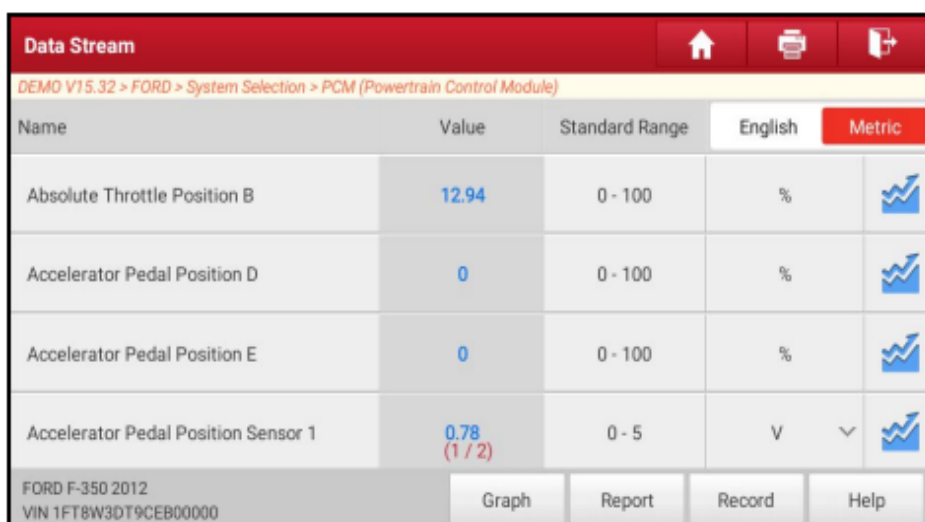

Các nút trên màn hình:

- **Chọn trang:** Nhấn để chọn tất cả các mục trên trang hiện tại.
- **Chọn tất cả:** Nhấn để chọn tất cả các mục. Để chọn mục dữ liệu dòng cụ thể, chỉ cần đánh dấu ô trước tên mục đó.
- **Bỏ chọn:** Nhấn để bỏ chọn tất cả các mục dữ liệu dòng.
- **OK:** Nhấn để xác nhận và chuyển sang bước tiếp theo.

Sau khi chọn các mục dữ liệu mong muốn, nhấn **OK** để vào trang đọc dữ liệu dòng.



Name	Value	Standard Range	English	Metric
Absolute Throttle Position B	12.94	0 - 100	%	
Accelerator Pedal Position D	0	0 - 100	%	
Accelerator Pedal Position E	0	0 - 100	%	
Accelerator Pedal Position Sensor 1	0.78 (1 / 2)	0 - 5	V	

Ghi chú:

- Nhấn **English** hoặc **Metric** để chuyển đổi đơn vị đo lường.
- Nếu giá trị của mục dữ liệu dòng nằm ngoài phạm vi giá trị tiêu chuẩn (tham chiếu), toàn bộ dòng sẽ hiển thị màu đỏ. Nếu giá trị phù hợp với giá trị tham chiếu, nó sẽ hiển thị màu xanh (chế độ bình thường).
- Chỉ số 1/X ở dưới màn hình cho biết trang hiện tại/tổng số trang. Kéo màn hình từ phải sang trái hoặc từ trái sang phải để chuyển tiếp hoặc quay lại trang trước đó.

Có 3 chế độ hiển thị dữ liệu có sẵn cho việc xem dữ liệu, cho phép bạn xem các tham số theo cách phù hợp nhất:

- **Value (Giá trị):** Đây là chế độ mặc định hiển thị các tham số dưới dạng văn bản và hiển thị theo định dạng danh sách.
- **Graph (Đồ thị):** Hiển thị các tham số dưới dạng đồ thị sóng.
- **Combine (Kết hợp):** Tùy chọn này chủ yếu được sử dụng trong trạng thái hợp nhất đồ thị để so sánh dữ liệu. Trong trường hợp này, các mục khác nhau được đánh dấu bằng các màu khác nhau.

Các nút trên màn hình:

- **Graph (Đồ thị) (Single):** Nhấn để xem tham số dưới dạng đồ thị sóng.

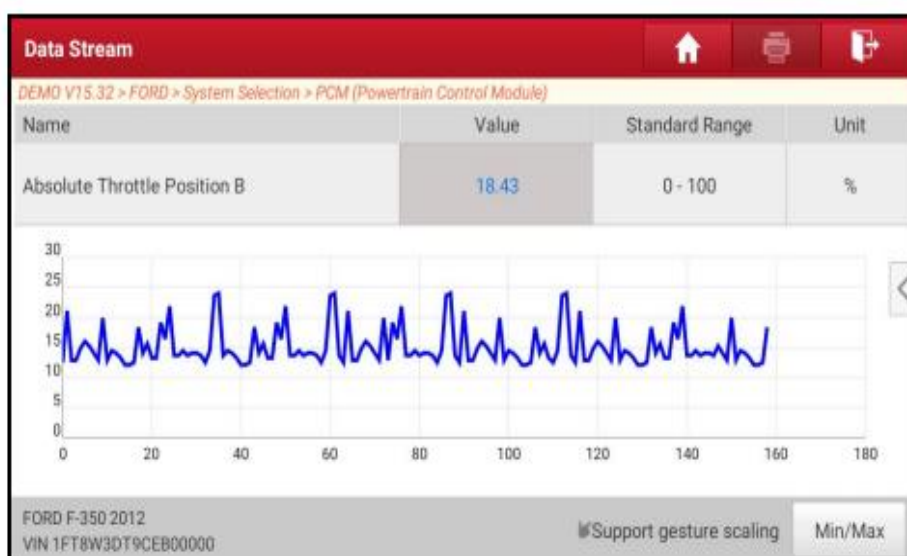

- **Min/Max:** Nhấn để xác định giá trị tối đa/tối thiểu. Khi giá trị vượt quá giá trị đã chỉ định, hệ thống sẽ phát ra cảnh báo.
- **Graph (Đồ thị):** Nhấn để xem các tham số dưới dạng đồ thị sóng.



- **Combine:** Tùy chọn này chủ yếu được sử dụng trong chế độ kết hợp đồ thị để so sánh dữ liệu. Trong trường hợp này, các mục khác nhau được đánh dấu bằng các màu khác nhau (tối đa 4 mục có thể hiển thị trên cùng một màn hình đồng thời). Nếu đồ thị có nhiều trang, hãy vuốt màn hình từ trái sang phải để chuyển đến trang tiếp theo.

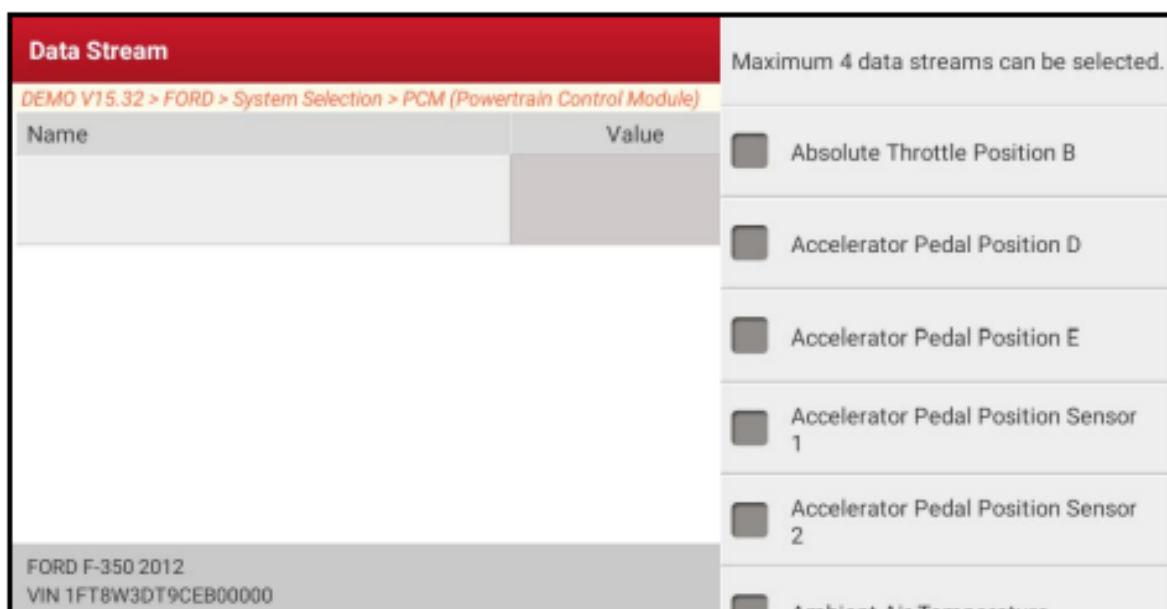

Data Stream

DEMO V15.32 > FORD > System Selection > PCM (Powertrain Control Module)





Name	Value	Select
Absolute Throttle Position B		<input type="checkbox"/>
Accelerator Pedal Position D		<input type="checkbox"/>
Accelerator Pedal Position E		<input type="checkbox"/>
Accelerator Pedal Position Sensor 1		<input type="checkbox"/>
Accelerator Pedal Position Sensor 2		<input type="checkbox"/>
Ambient Air Temperature		<input type="checkbox"/>

Maximum 4 data streams can be selected.

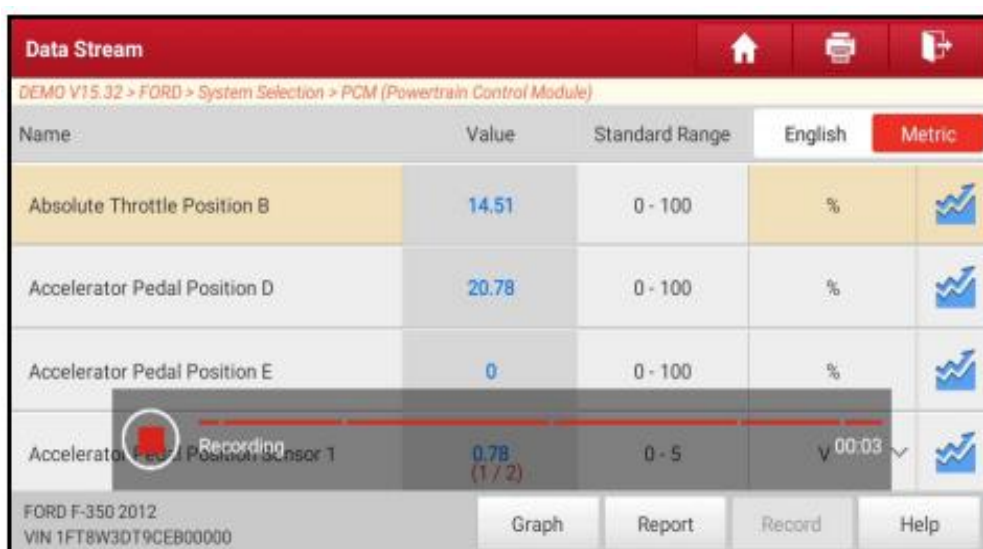
FORD F-350 2012
VIN 1FT8W3DT9CEB00000

- **Value:** Chuyển chế độ hiển thị đồ thị hiện tại sang chế độ hiển thị Giá trị.
- **Customize:** Nhấn vào biểu tượng, danh sách các mục dữ liệu luồng sẽ xuất hiện trên màn hình. Chọn / bỏ chọn các mục mong muốn, và màn hình sẽ hiển thị / loại bỏ ngay lập tức các đồ thị tương ứng với các mục này.
- **Report:** Nhấn để lưu dữ liệu hiện tại dưới dạng định dạng văn bản. Tất cả các báo cáo được lưu trong **User Info → My Report → Diagnostic Report**. Để biết thêm chi tiết về các thao tác báo cáo, vui lòng tham khảo Chương 8.1.
- **Record:** Nhấn để bắt đầu ghi dữ liệu chẩn đoán. Dữ liệu trực tiếp đã ghi lại có thể cung cấp thông tin quý giá để hỗ trợ bạn trong việc khắc phục các sự cố của xe.



Name	Value	Standard Range	English	Metric
Absolute Throttle Position B	14.51	0 - 100	%	
Accelerator Pedal Position D	20.78	0 - 100	%	
Accelerator Pedal Position E	0	0 - 100	%	
Accelerator Pedal Position Sensor 1	0.78 (1 / 2)	0 - 5	00:03	

Recording

FORD F-350 2012
VIN 1FT8W3D79CEB00000

Graph Report Record Help

Nhấn  để kết thúc việc ghi dữ liệu và lưu lại. Tập đã lưu sẽ tuân theo quy tắc đặt tên: Bắt đầu với loại xe, sau đó là S/N sản phẩm và kết thúc bằng thời gian bắt đầu ghi. (Để phân biệt các tập, vui lòng cấu hình thời gian hệ thống chính xác).

Tất cả các bản ghi chẩn đoán có thể được phát lại từ **User Info → My Report → Diagnostic Record**.

E. Kiểm tra kích hoạt

Tùy chọn này được sử dụng để truy cập vào các bài kiểm tra hệ thống và thành phần cụ thể của xe. Các bài kiểm tra có sẵn có thể thay đổi tùy theo nhà sản xuất, năm và mẫu xe.

Trong quá trình kiểm tra kích hoạt, máy tính bảng hiển thị sẽ gửi các lệnh đến ECU để điều khiển các bộ truyền động, sau đó xác định tính toàn vẹn của hệ thống hoặc các bộ phận bằng cách đọc dữ liệu ECU hoặc theo dõi hoạt động của các bộ truyền động, chẳng hạn như chuyển một vòi phun giữa hai trạng thái hoạt động.

Trên màn hình chọn chức năng chẩn đoán, nhấn **Actuation Test**, màn hình sau sẽ xuất hiện:

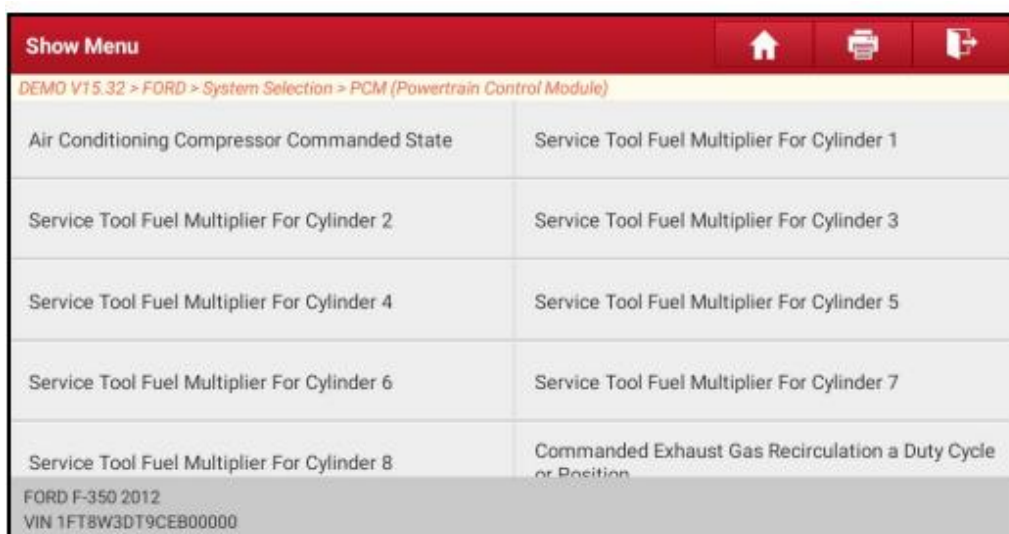

Đơn giản chỉ cần làm theo hướng dẫn trên màn hình và thực hiện các lựa chọn phù hợp để hoàn thành bài kiểm tra.



Mỗi khi một thao tác được thực hiện thành công, hệ thống sẽ hiển thị "**Hoàn tất**".

5.3 Lịch sử chẩn đoán

Chức năng này cho phép người dùng truy cập trực tiếp vào các hồ sơ chẩn đoán của xe đã được kiểm tra trước đó, giúp người dùng tiếp tục từ lần hoạt động cuối cùng mà không phải bắt đầu lại từ đầu.

Nhấn vào "**Lịch sử chẩn đoán**" trên màn hình chính, tất cả các hồ sơ chẩn đoán sẽ được liệt kê trên màn hình theo thứ tự ngày tháng.

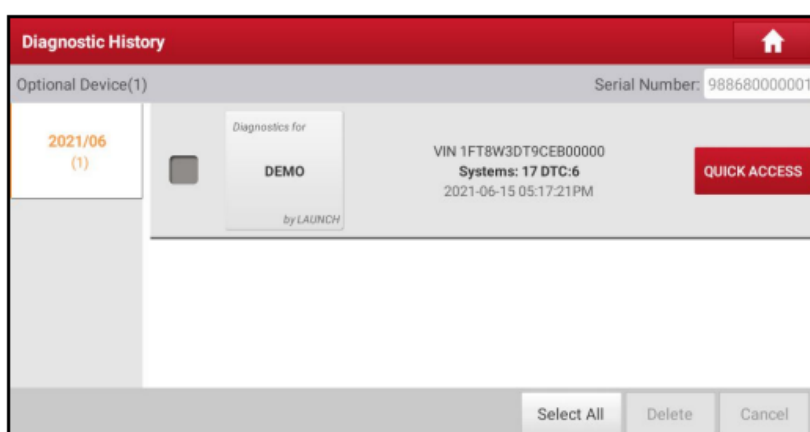

- Nhấn vào mẫu xe cụ thể để xem chi tiết của báo cáo chẩn đoán gần nhất.
- Để xóa lịch sử chẩn đoán cụ thể, chọn nó và sau đó nhấn "**Xóa**". Để xóa tất cả các hồ sơ lịch sử, nhấn "**Chọn tất cả**" và sau đó nhấn "**Xóa**".
- Nhấn vào "**Truy cập nhanh**" để điều hướng trực tiếp đến trang chọn chức năng của hoạt động chẩn đoán cuối cùng. Chọn tùy chọn mong muốn để tiếp tục.

5.4 Phản hồi

Chức năng này cho phép bạn phản hồi các vấn đề chẩn đoán cho chúng tôi để phân tích và xử lý.

- **Phản hồi:** Nhấn vào mẫu xe mục tiêu để vào trang phản hồi.
- **Lịch sử:** Nhấn vào đây để xem các nhật ký phản hồi chẩn đoán, được đánh dấu bằng các màu khác nhau để chỉ tình trạng xử lý của phản hồi chẩn đoán.
- **Danh sách ngoại tuyến:** Nhấn vào đây để vào trang danh sách phản hồi chẩn đoán ngoại tuyến. Khi máy tính bảng có tín hiệu mạng ổn định, nó sẽ tự động được tải lên máy chủ từ xa.

VI. CHỨC NĂNG DỊCH VỤ (ĐẶT LẠI)

Chức năng này cung cấp các dịch vụ như mã hóa, đặt lại, học lại và các chức năng dịch vụ khác, nhằm giúp các phương tiện trở lại trạng thái hoạt động sau khi sửa chữa hoặc thay thế. Các bài kiểm tra có sẵn có thể khác nhau tùy theo nhà sản xuất xe, năm sản xuất và mẫu xe.

Do những cải tiến liên tục, các chức năng dịch vụ có thể thay đổi bất kỳ lúc nào. Để tận hưởng nhiều chức năng dịch vụ hơn, bạn nên kiểm tra cập nhật thường xuyên.

31 SERVICE FUNCTIONS



VII. CẬP NHẬT PHẦN MỀM

Chương trình này cho phép bạn cập nhật phần mềm chẩn đoán, ứng dụng và phần mềm thường xuyên sử dụng.

7.1 Cập nhật phần mềm Chẩn đoán & Ứng dụng

Đi đến **Cập nhật Phần mềm** trên màn hình Chính và nhấn vào tab **Đã tải xuống**. Tab Có sẵn hiển thị danh sách phần mềm có thể được cập nhật.

Dưới đây, tất cả phần mềm được phân loại thành ba loại:

- **Phần mềm chung:** bao gồm các ứng dụng phổ biến liên quan đến ứng dụng chẩn đoán. Phần mềm loại này luôn đứng ở đầu danh sách và có thể được bỏ chọn thủ công (ngoại trừ ứng dụng hệ thống, chẳng hạn như firmware và hỗ trợ ECU).

- **Phần mềm xe thường xuyên sử dụng:** đề cập đến phần mềm chẩn đoán thường xuyên sử dụng, bao gồm phần mềm chẩn đoán xe và phần mềm Đặt lại. Nó thường được hiển thị sau danh sách phần mềm chung.
- **Phần mềm xe khác:** đề cập đến phần mềm chẩn đoán ít hoặc không sử dụng. Nó thường được hiển thị sau danh sách phần mềm thường xuyên sử dụng.
 - ▶ Nếu người dùng không tải xuống bất kỳ phần mềm chẩn đoán nào trong quá trình đăng ký, tất cả phần mềm chẩn đoán sẽ được chọn mặc định. Nhấn Cập nhật để bắt đầu tải xuống.
 - ▶ Nếu người dùng đã tải xuống tất cả/một số phần mềm xe trong quá trình đăng ký và không sử dụng trong một thời gian dài, chỉ có phần mềm thường xuyên sử dụng được chọn. Nhấn Cập nhật để bắt đầu tải xuống. Các phần mềm xe khác ít sử dụng cũng sẽ được liệt kê dưới tab Có sẵn, nhưng không được chọn mặc định.

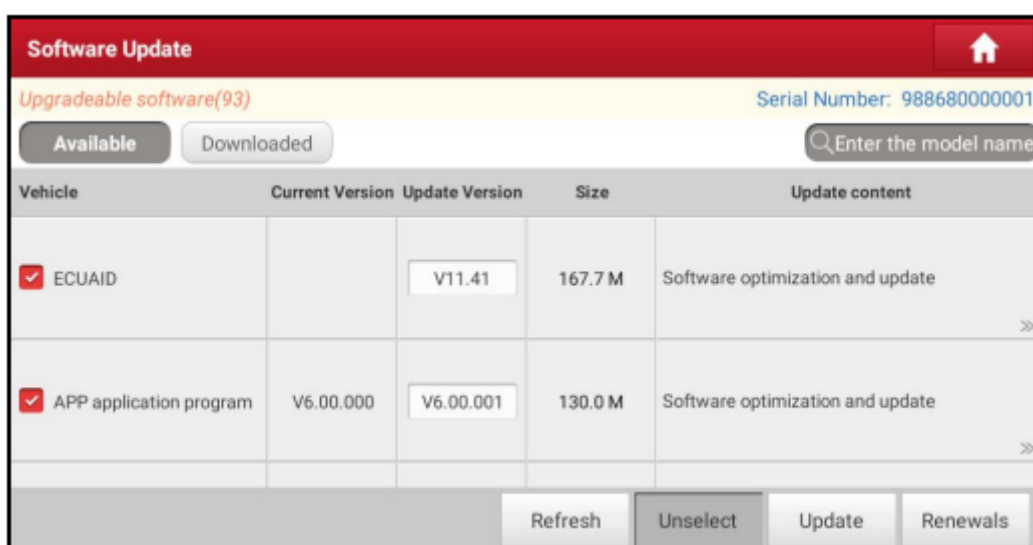

Software Update				
Upgradeable software(93)				Serial Number: 988680000001
Available		Downloaded		
Enter the model name				
Vehicle	Current Version	Update Version	Size	Update content
<input checked="" type="checkbox"/> ECUAID		V11.41	167.7 M	Software optimization and update
<input checked="" type="checkbox"/> APP application program	V6.00.000	V6.00.001	130.0 M	Software optimization and update

Refresh Unselect Update Renewals

▶ Để tải xuống phần mềm không thường xuyên sử dụng, đánh dấu vào ô trước mẫu xe. Nhấn Cập nhật để bắt đầu tải xuống.

Khi việc tải xuống hoàn tất, các gói phần mềm sẽ được cài đặt tự động.

7.2 Cập nhật phần mềm thường xuyên sử dụng

Nếu người dùng chỉ có ý định cập nhật phần mềm thường xuyên sử dụng, hãy vào **Cập nhật phần mềm** và nhấn vào tab **Đã tải xuống**.

Software Update				
Upgradeable software(93)			Serial Number: 988680000001	
Available		Downloaded		Enter the model name
Vehicle	Current Version	Update Version	Size	Update content
<input type="checkbox"/> ABS Bleeding	V10.90	V10.90	33.0 M	Added the function of ABS Bleeding for SPRINTER, MAHINDRA, TATA car series; Optimized the function of ABS Bleeding f... >>
<input type="checkbox"/> Aston Martin	V10.50	V10.50	1.1 M	New special functions Mirror Options, Erase Bosch EMS Adaptions and BPM USB Parrot Update. >>
		Refresh		Select All
		Update		Renewals

7.3 Gia hạn Đăng ký

Nếu đăng ký phần mềm của bạn sắp hết hạn hoặc đã hết hạn, hệ thống sẽ nhắc bạn gia hạn đăng ký.

Nhấn **Gia hạn** để mở **Cửa hàng**, sau đó làm theo các hướng dẫn trên màn hình để hoàn tất gia hạn đăng ký.

VIII. THÔNG TIN NGƯỜI DÙNG

Chức năng này cho phép người dùng quản lý thông tin cá nhân và VCI của họ.

8.1 Báo cáo của tôi

Tùy chọn này được sử dụng để xem, xóa hoặc chia sẻ các báo cáo đã lưu. Nhấn vào Báo cáo của tôi, có tổng cộng 2 tùy chọn có sẵn. Nếu kết quả DTC được lưu trên trang Đọc Mã Lỗi, các tệp sẽ được liệt kê dưới tab Báo cáo chẩn đoán. Nếu người dùng ghi lại các tham số hoạt động trong khi đọc dữ liệu dòng, máy tính bảng sẽ lưu tệp, xuất hiện dưới tab Ghi chẩn đoán.

8.2 VCI

Tùy chọn này cho phép bạn quản lý tất cả các thiết bị VCI đã kích hoạt của bạn. Nếu có nhiều thiết bị VCI đã được kích hoạt trên công cụ này, một danh sách các VCI sẽ được



hiển thị trên màn hình. Khi chọn VCI thuộc về tài khoản khác, bạn phải đăng xuất và sau đó nhập tài khoản đúng để tiếp tục.

8.3 Quản lý VCI

Tùy chọn này được sử dụng để máy tính bảng ngừng ghép nối với thiết bị VCI qua Bluetooth.

8.4 Kích hoạt VCI

Tùy chọn này cho phép bạn kích hoạt thiết bị VCI trong trường hợp bạn bỏ qua bước kích hoạt VCI trong quá trình đăng ký sản phẩm. Nhập Số seri và Mã kích hoạt, sau đó nhấn kích hoạt để kích hoạt VCI.

8.5 Cập nhật Firmware

Tùy chọn này được sử dụng để nâng cấp và sửa lỗi firmware chẩn đoán. Trong quá trình sửa lỗi, vui lòng không cắt nguồn hoặc chuyển sang các giao diện khác.

8.6 Đơn hàng của tôi

Tùy chọn này cho phép bạn kiểm tra tình trạng của tất cả các đơn hàng của bạn.

8.7 Thẻ gia hạn đăng ký

Tùy chọn này được sử dụng để kiểm tra tình trạng của thẻ gia hạn đăng ký. Nhập số thẻ gia hạn đăng ký 12 chữ số. Nhấn Tìm kiếm để nhận kết quả tìm kiếm.

8.8 Hồ sơ

Sử dụng tùy chọn này để xem và cấu hình thông tin cá nhân.

8.9 Thay đổi mật khẩu

Tùy chọn này cho phép bạn sửa đổi mật khẩu đăng nhập của bạn.

8.10 Cài đặt

Tùy chọn này cho phép bạn thực hiện một số cài đặt trong ứng dụng và xem thông tin phiên bản phần mềm, v.v.

8.10.1 Đơn vị

Tùy chọn này được thiết kế để cấu hình đơn vị đo lường. Hệ mét và Hệ anh có sẵn.

8.10.2 Thông tin cửa hàng

Tùy chọn này cho phép bạn xác định thông tin cửa hàng của bạn. Bao gồm chủ yếu là Xưởng, Địa chỉ, Điện thoại, Fax và Biển số xe. Khi bạn lưu thông tin cửa hàng, nó sẽ được nhập tự động vào ô Thêm thông tin mỗi khi bạn lưu báo cáo chẩn đoán.

8.10.3 Cài đặt máy in

Tùy chọn này được thiết kế để thiết lập kết nối không dây giữa máy tính bảng và máy in Wi-Fi (bán riêng) khi thực hiện các thao tác in ấn. Để biết thêm chi tiết về cài đặt máy in, hãy tham khảo Hướng dẫn sử dụng của máy in Wi-Fi.

8.10.4 Xóa bộ nhớ đệm

Tùy chọn này cho phép bạn xóa bộ nhớ đệm của ứng dụng. Việc xóa bộ nhớ đệm sẽ khởi động lại ứng dụng.

8.10.5 Giới thiệu

Tùy chọn này cho phép bạn kiểm tra thông tin phiên bản phần mềm và các điều khoản từ chối trách nhiệm.

8.10.6 Đăng nhập/Đăng xuất

Để đăng xuất khỏi ID người dùng hiện tại, nhấn Đăng xuất. Để đăng nhập lại vào hệ thống, nhấn Đăng nhập.

8.11 Xóa phần mềm chẩn đoán

Tùy chọn này cho phép bạn ẩn/xóa các phần mềm chẩn đoán không được sử dụng thường xuyên.

Lưu ý: Việc xóa phần mềm có thể hoàn toàn xóa phần mềm khỏi máy tính bảng. Nếu một số phần mềm không được sử dụng và máy tính bảng hết dung lượng, bạn có thể sử dụng tính năng này để gỡ bỏ chúng.

IX. CÁC MODULE KHÁC

9.1 Mẫu có thể kiểm tra

Tính năng này cho phép bạn kiểm tra các mẫu xe mà công cụ hỗ trợ.

9.2 Cài đặt máy tính bảng

Tính năng này cung cấp một lối tắt nhanh đến cài đặt hệ thống Android.

9.3 Tệp

Module này là một công cụ quản lý tệp và ứng dụng, trình quản lý nhiệm vụ và tải xuống rất hữu ích.

9.4 Cập nhật hệ thống

Tính năng này cho phép bạn thực hiện cập nhật hệ thống. Cập nhật qua Over-the-Air (OTA) là việc gửi không dây hệ điều hành, phần mềm hoặc dữ liệu mới đến các máy tính bảng. Các nhà mạng thường sử dụng cập nhật qua không dây để triển khai firmware và cấu hình máy tính bảng để sử dụng trên mạng của họ.

9.5 Trình quản lý ghi âm

Module này là một ứng dụng miễn phí và tiện lợi cho phép bạn quay video màn hình máy tính bảng với chất lượng cao, có hoặc không có âm thanh.

9.6 Máy tính

Đây là một ứng dụng đơn giản và nhạy bén. Tất cả các phép tính được thực hiện ngay lập tức khi bạn nhập dữ liệu mới.

9.7 Trình duyệt

Trình duyệt này là một trình duyệt web miễn phí và đa nền tảng. Nó đã trở nên phổ biến trên toàn thế giới, với các công cụ như tải tệp, cài đặt mật khẩu và đánh dấu trang. Người dùng có thể tải nhiều trang web hoặc sử dụng công cụ tìm kiếm để tìm bất kỳ chủ đề nào trên internet.

9.8 Gmail

Ứng dụng email để sử dụng giúp bạn tiết kiệm thời gian và bảo mật tin nhắn của mình. Nhận email ngay lập tức qua thông báo đẩy, đọc và phản hồi trực tuyến cũng như ngoại tuyến, và tìm bất kỳ email nào một cách nhanh chóng.

9.9 Máy ảnh

Tính năng này cho phép bạn chụp ảnh hoặc quay video bằng camera của thiết bị.

9.10 Thư viện ảnh

Tính năng này cho phép bạn chụp ảnh mới và quản lý thư viện ảnh (bao gồm cả ảnh chụp màn hình).

9.11 Công cụ

9.11.1 TPMS (Thiết bị cài đặt cảm biến áp suất lốp)

Chức năng này cho phép bạn cấu hình máy tính bảng để trở thành công cụ kích hoạt và chẩn đoán TPMS, cung cấp khả năng kích hoạt cảm biến TPMS, lập trình cảm biến TPMS và thực hiện quy trình học lại. Nó cần kết hợp với thiết bị TSGUN tương thích (tùy chọn mua thêm).

Để biết thêm chi tiết, vui lòng tham khảo Hướng dẫn sử dụng kèm theo module.

9.11.2 BST360 (Thiết bị kiểm tra pin)

Chức năng này giúp bạn kiểm tra pin nhanh hơn và dễ dàng hơn. Nó cần kết hợp với thiết bị kiểm tra pin Bluetooth cụ thể (tùy chọn mua thêm).

Để biết thêm chi tiết, vui lòng tham khảo Hướng dẫn sử dụng kèm theo module.

9.11.3 Videoscope (Camera nội soi)

Chức năng này cho phép bạn kiểm tra những phần không nhìn thấy của động cơ, bình nhiên liệu, hệ thống phanh. Nó cần kết hợp với thiết bị Videoscope tương thích (tùy chọn mua thêm). Để biết thêm chi tiết, vui lòng tham khảo Hướng dẫn sử dụng kèm theo module.

X. CÂU HỎI THƯỜNG GẶP (FAQ)

10.1 Làm thế nào để tiết kiệm pin?

- Vui lòng tắt màn hình khi công cụ đang ở chế độ chờ.
- Đặt thời gian chờ ngắn hơn.
- Giảm độ sáng của màn hình.
- Nếu không cần kết nối WLAN, vui lòng tắt nó đi.
- Tắt chức năng GPS nếu dịch vụ GPS không được sử dụng.

10.2 Làm thế nào để kết nối giắc cắm chẩn đoán xe không phải OBD II?

- Chọn bộ chuyển đổi thích hợp từ bộ chuyển đổi không phải 16 chân (bán riêng) theo loại cổng DLC của xe.
- Nới lỏng các ốc vít của cáp dữ liệu HDB15F đến HD15F và ngắt kết nối bộ chuyển đổi HD15M đến OBD16 khỏi cáp dữ liệu.
- Kết nối cáp dữ liệu với bộ chuyển đổi mục tiêu trong hình trên và siết chặt các ốc vít. Các bước khác cũng tương tự.

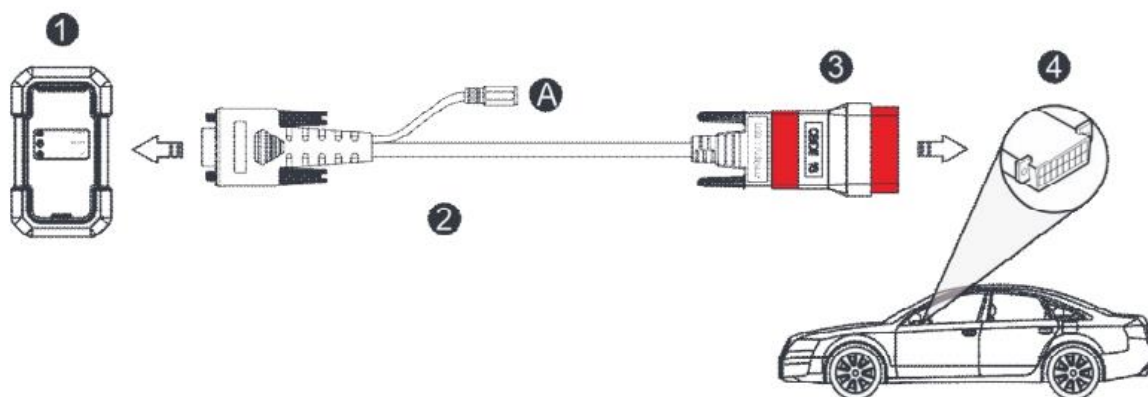

10.3 Lỗi giao tiếp với ECU của xe?

Vui lòng xác nhận:

- VCI có được kết nối chính xác không?
- Công tắc đánh lửa có đang ở chế độ ON không?
- Nếu tất cả các kiểm tra đều bình thường, hãy gửi năm sản xuất, thương hiệu, mẫu mã và số VIN của xe cho chúng tôi qua tính năng Feedback.

10.4 Không thể vào hệ thống ECU của xe?

Vui lòng xác nhận:

- Xe có được trang bị hệ thống này không?
- VCI có được kết nối chính xác không?
- Công tắc đánh lửa có đang ở chế độ ON không?
- Nếu tất cả các kiểm tra đều bình thường, hãy gửi năm sản xuất, thương hiệu, mẫu mã và số VIN của xe cho chúng tôi qua tính năng Feedback.

10.5 Làm thế nào để tải ứng dụng chẩn đoán sau khi reset máy tính bảng?

Lưu ý: Trước khi đăng ký, vui lòng đảm bảo rằng kết nối mạng hoạt động bình thường.

Sau khi máy tính bảng đã được reset thành công, hãy thực hiện theo các bước sau để tải ứng dụng:

- Bước 1: Mở trình duyệt và trang web chính thức sẽ tự động mở (Nếu xuất hiện trang trắng, hãy nhập www.x431.com vào thanh địa chỉ).
- Bước 2: Nhấn **Đăng nhập**, nhập tên người dùng và mật khẩu, sau đó nhấn **Đăng nhập**.
- Bước 3: Đảm bảo rằng số seri chính xác, nhấn vào chương trình ứng dụng APP và nhấn vào biểu tượng Tải xuống để bắt đầu tải.
- Bước 4: Sau khi tải xong, làm theo hướng dẫn trên màn hình để cài đặt.
- Bước 5: Sau khi cài đặt, sử dụng tên người dùng và mật khẩu hiện có để đăng nhập và vào Trung tâm cập nhật để tải phần mềm chẩn đoán.

10.6 Phải làm gì nếu ngôn ngữ của phần mềm chẩn đoán xe không khớp với ngôn ngữ hệ thống?

Tiếng Anh là ngôn ngữ hệ thống mặc định của công cụ. Sau khi ngôn ngữ hệ thống được đặt theo ngôn ngữ ưu tiên, hãy vào **Trung tâm cập nhật** để tải phần mềm chẩn đoán xe tương ứng với ngôn ngữ đó.

Nếu phần mềm chẩn đoán tải về vẫn hiển thị bằng tiếng Anh, điều đó có nghĩa là phần mềm ngôn ngữ hiện tại đang trong quá trình phát triển.

10.7 Làm thế nào để lấy lại mật khẩu đăng nhập?

Vui lòng thực hiện các bước sau nếu bạn quên mật khẩu đăng nhập:

- Bước 1: Nhấn vào biểu tượng ứng dụng trên màn hình chính để mở ứng dụng.
- Bước 2: Nhấn vào Đăng nhập ở góc trên bên phải của màn hình.
- Bước 3: Nhấn vào Lấy lại mật khẩu.

❖ **Bảo hành**

Bảo hành này chỉ áp dụng cho những người mua sản phẩm **LAUNCH**[®] với mục đích bán lại hoặc sử dụng trong hoạt động kinh doanh bình thường của người mua.

Sản phẩm điện tử **LAUNCH**[®] được bảo hành chống lại các khuyết tật về vật liệu và tay nghề trong một năm (12 tháng) kể từ ngày giao hàng cho người sử dụng. Bảo hành này không bao gồm bất kỳ bộ phận nào đã bị lạm dụng, thay đổi, sử dụng cho mục đích khác ngoài mục đích dự định, hoặc sử dụng theo cách không phù hợp với hướng dẫn sử dụng. Phương pháp khắc phục duy nhất cho bất kỳ đồng hồ ô tô nào được xác định là bị lỗi là sửa chữa hoặc thay thế, và LAUNCH sẽ không chịu trách nhiệm về bất kỳ thiệt hại nào phát sinh hoặc thiệt hại ngẫu nhiên. Quyết định cuối cùng về các khuyết tật sẽ được LAUNCH đưa ra theo quy trình quy định.

❖ **Thông tin đặt hàng**

Các bộ phận thay thế và tùy chọn có thể được đặt hàng trực tiếp từ nhà cung cấp công cụ được ủy quyền của bạn. Đơn hàng của bạn nên bao gồm thông tin sau:

- Số lượng
- Số phần
- Mô tả mặt hàng

❖ **Dịch vụ khách hàng**

Nếu bạn có bất kỳ câu hỏi nào về cách vận hành thiết bị, vui lòng liên hệ với tư vấn viên hoặc gửi thư vào email hỗ trợ khách hàng:

 **Hotline:** 1900.1109

 **E-mail:** support@ascom.vn



Garage cần gì, Ascom đều có!

CÔNG TY TNHH GIẢI PHÁP Ô TÔ ASCOM



6/12 đường số 3, Cư xá Lữ Gia, Phường 15,
Quận 11, TP.HCM



Số 65B Ngõ 323/83 Xuân Đình,
Phường Xuân Đình , Quận Bắc Từ Liêm, Hà Nội



Hotline: 19001109